

Einhell®

TC-MG 135 E

UKR Оригінальна інструкція з
експлуатації
Шліфувальний і
гравірувальний інструмент



Art.-Nr.: 44.191.69

I.-Nr.: 11025

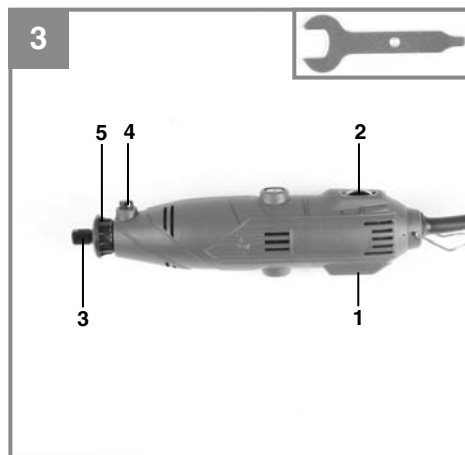
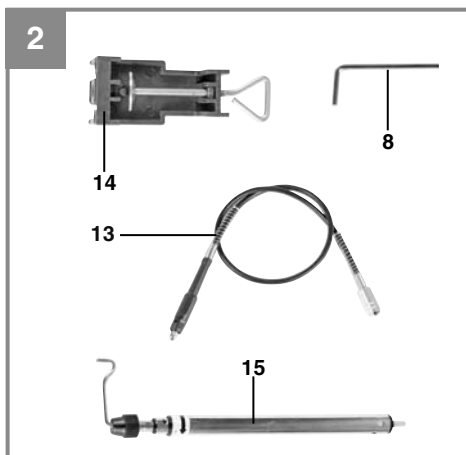
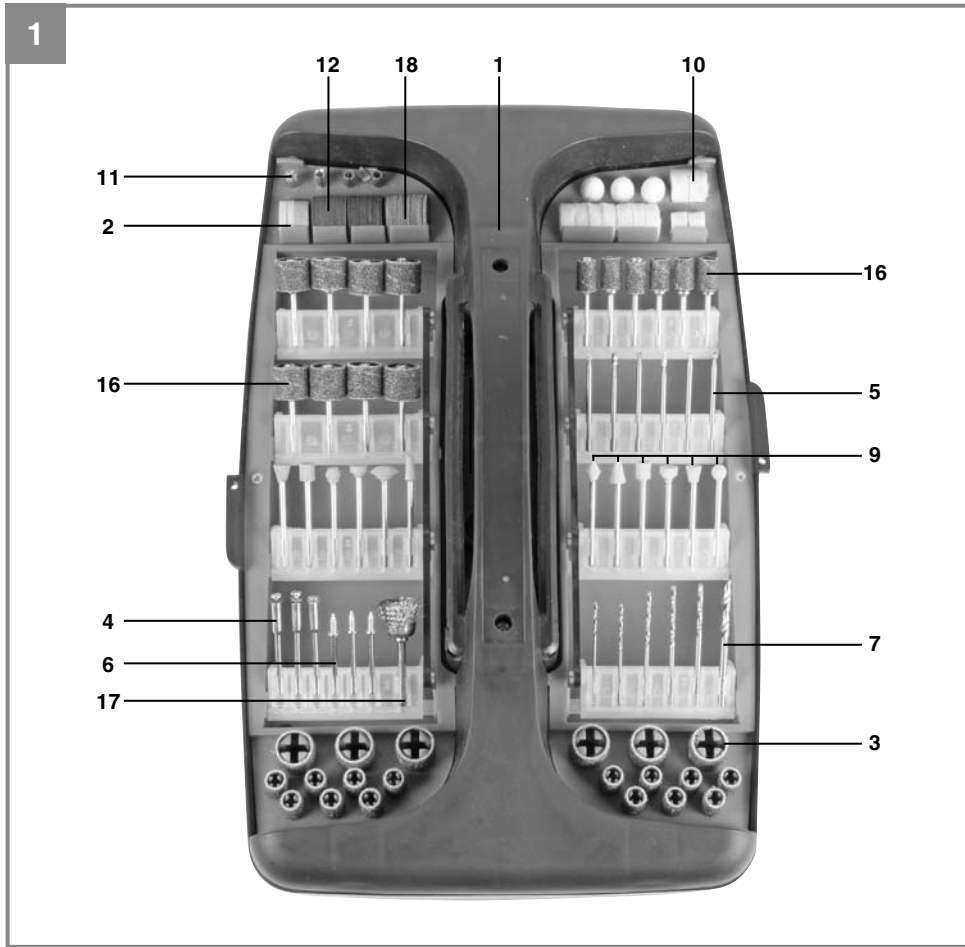

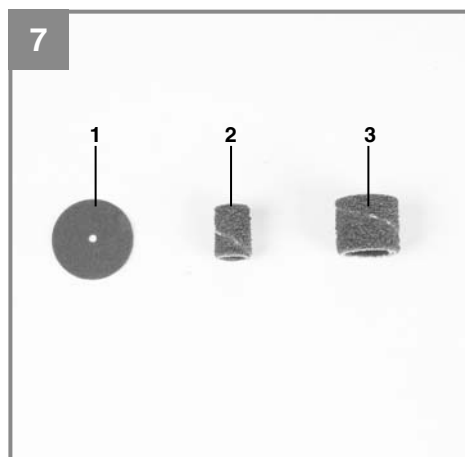
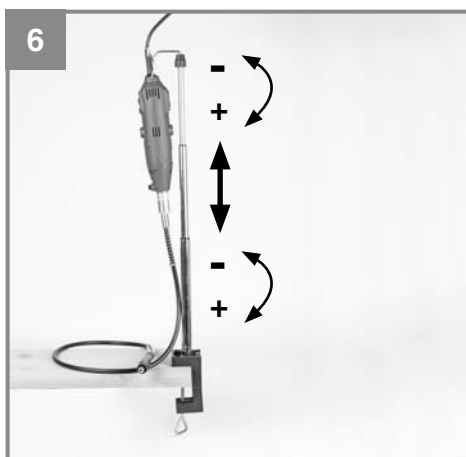
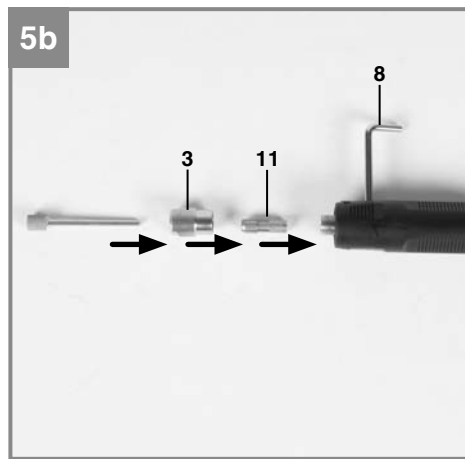
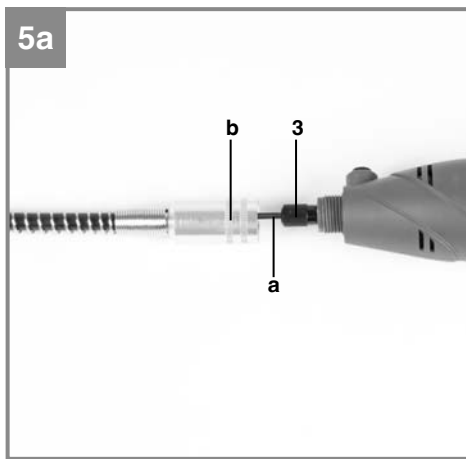
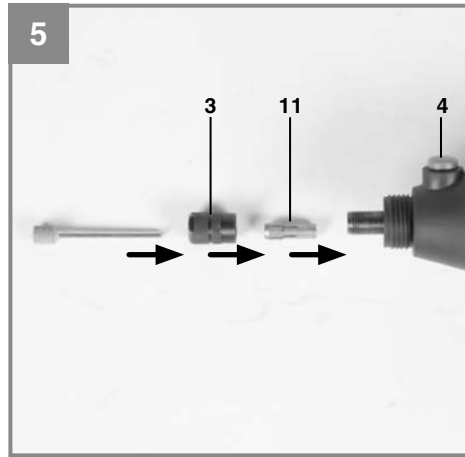
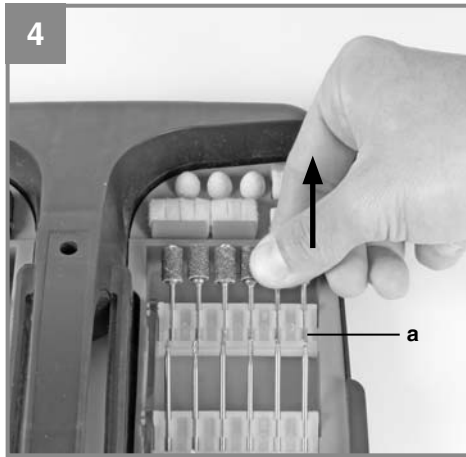

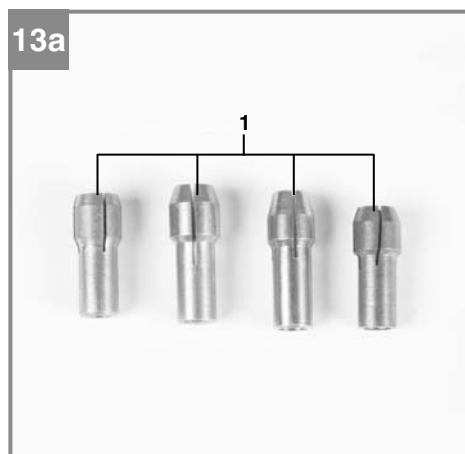
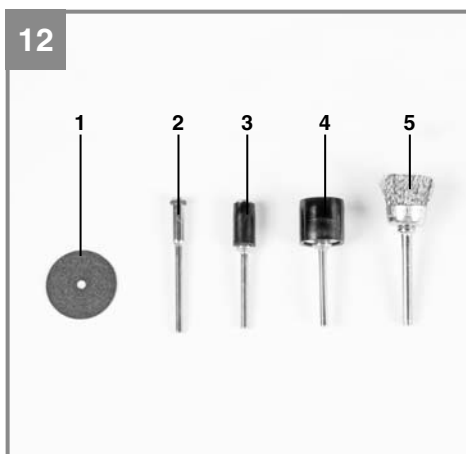
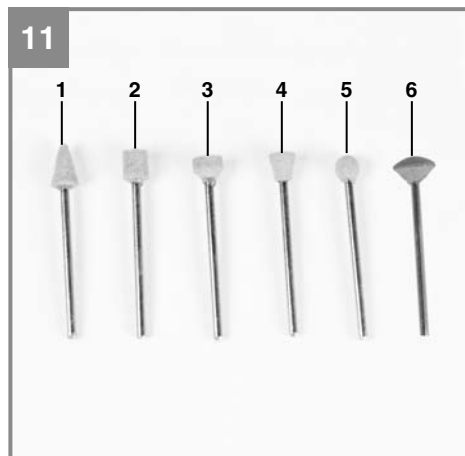
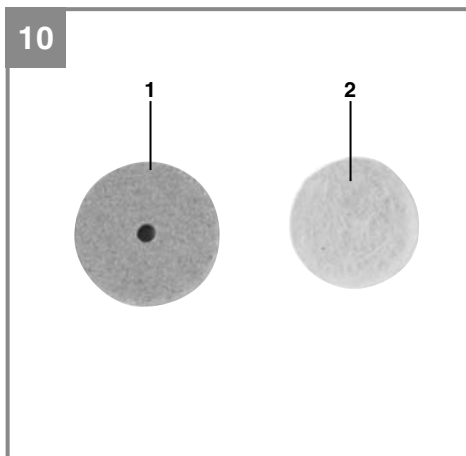
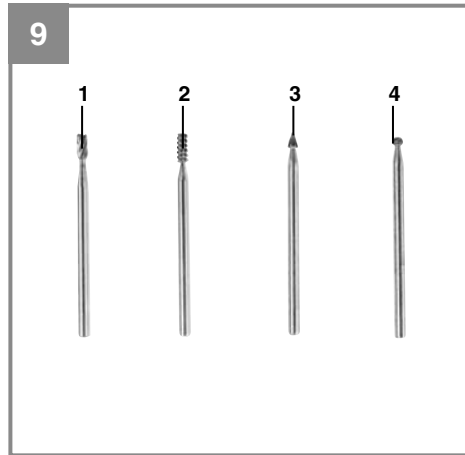
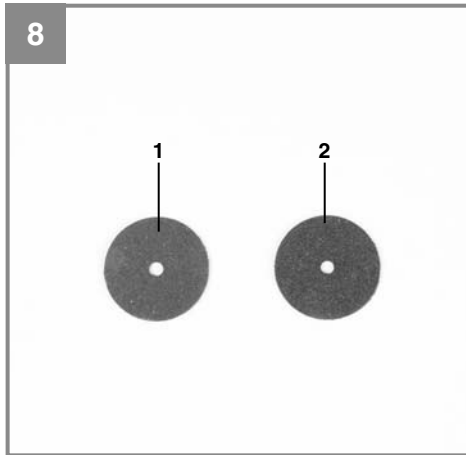

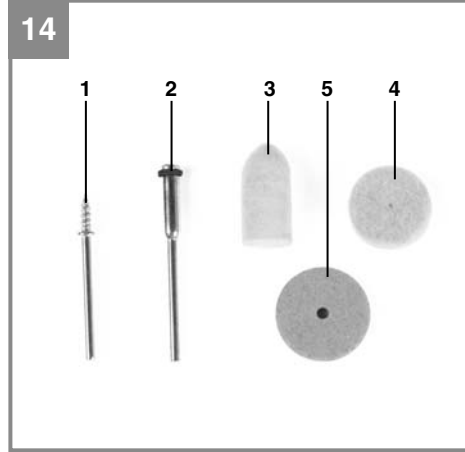
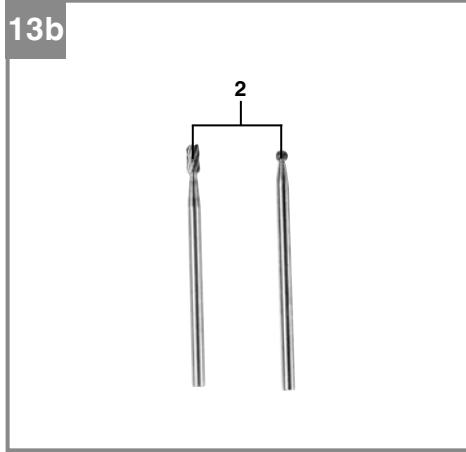



Попередження! - З метою зменшення ризику отримання травми слід читати інструкцію з експлуатації



Захищайте органи слуху! Шум може спричинити втрату слуху.



Використовуйте маску, яка захищає від вдихання пилу! Під час обробки деревини або інших матеріалів може утворюватись небезпечний для здоров'я пил. Матеріали, що містять азбест, обробляти заборонено!



Використовуйте захисні окуляри! Іскри, що утворюються під час роботи, а також і частинки абразиву, стружка та пил можуть спричинити втрату видимості.

Небезпека!

При використанні пристроїв необхідно дотримуватися певних правил техніки безпеки для того, щоб уникнути травм і запобігти збитку. Тому уважно прочитайте цей посібник з експлуатації. Тримайте його у надійному місці для того, щоб мати необхідну інформацію, коли вона знадобиться. Якщо Ви даєте пристрій іншим для користування, то долучіть це керівництво з експлуатації. Ми не несемо ніякої відповідальності за травми і збиток, які були отримані або заподіяні внаслідок недотримання цього керівництва.

1. Вказівки з техніки безпеки**Увага!**

Прочитайте всі вказівки та інструкції з техніки безпеки. Недотримання вказівок та інструкцій з техніки безпеки може стати причиною виникнення електричного удару, пожежі та/або важкого травмування.

Зберігайте вказівки та інструкції з техніки безпеки на майбутнє.

2. Опис приладу і об'єм поставки**2.1 Опис приладу (Мал. 3)**

- 1 Перемикач ВКЛ/ВИКЛ
- 2 Регулятор швидкості обертання
- 3 Натяжна гайка
- 4 Стопорна кнопка цангового патрону
- 5 Кожух

2.2 Об'єм поставки (мал. 1-2)

Будь ласка, перевірте комплектність артикула відповідно до описаного об'єму поставки.

- Відкрийте опакування та обережно дістаньте прилад.
- Зніміть пакувальний матеріал, а також запобіжні та захисні пристрої, використовувати під час транспортування.
- Перевірте комплектність поставки.
- Перевірте, чи немає пошкоджень на приладі та комплектуючих.
- Якщо можливо, зберігайте опакування протягом всього гарантійного строку.

Небезпека!

Прилад та опакування не є іграшками для дітей! Дітям заборонено гратись пластиковими торбинами і плівкою та дрібними деталями!

- Шліфувальний і гравірувальний інструмент
- Чемодан (1)
- Шліфовальні круги (2)
- Абразивні стрічки (3)
- Затискні оправки (4)
- Фрези (5)
- Войлочні полірувальні інструменти (10) / крипільні оправки (6)
- Свердла (7)
- Фіксатор (8)
- Шліфувальні головки (9)
- Затискні втулки (11)
- Відрізнi диски (12)
- Гнучкий вал (13)
- Зажим для столу (14)
- Телескопічний штатив (15)
- Шліфовальні валики (16)
- Чашкові щітки (17)
- Шліфувальний папір (18)

3. Використання за призначенням

Шліфувальний і гравірувальний комплект призначений для свердління, шліфування, зняття задирок, полірування, гравірування, різки, фрезерування, очистки дерева, металу і пластмас при виготовленні моделей, в майстерні і в домашньому господарстві. Використовуйте інструмент та аксесуари тільки для вказаних цілей.

Пристрій можна використовувати тільки в згідно з його призначенням. Будь-яке інше, що виходить за ці рамки, використання, не відповідає його призначенню. За збитки або травми будь-якого роду, що виникли в результаті цього, несе відповідальність користувач інструментом, а не виробник.

Враховуйте, будь ласка, те, що за призначенням наші прилади не сконструйовані для виробничого, ремісничого чи промислового застосування. Ми не беремо на себе жодних гарантій, якщо прилад застосовується на виробничих, ремісничих чи промислових підприємствах, а також при виконанні інших порівнянних до цього робіт.

4. Технічні параметри

Напруга мережі230 В ~ 50 Гц
 Потужність135 Вт
 Оберти холостого ходу n_0 . .10 000 – 35 000 хв⁻¹
 Діапазон зажиму:0,5 - 3,2 мм
 Діаметр насадки макс.:55 мм
 Довжина насадки макс.:22 мм
 Довжина оправки макс.:40 мм
 Клас захисту:II / 
 Вага:0,61 кг

Небезпека!

Шуми і вібрація

Параметри шумів та вібрації визначені у відповідності зі стандартом EN 60745.

Рівень звукового тиску L_{pA} 68,5 дБ(A)
 Невизначеність K_{pA} 3 дБ
 Рівень звукової потужності L_{WA} 79,5 дБ(A)
 Невизначеність K_{WA} 3 дБ

Носіть навушники. Вплив шуму може стати причиною втрати слуху.

Загальні параметри коливань (сума векторів у трьох напрямках) визначені у відповідності з Європейським стандартом EN 60745.

Величина емісії коливань $a_h \leq 2,5$ м/сек²
 Невизначеність $K = 1,5$ м/сек²

Зазначена величина емісії коливань вимірювалась відповідно до стандартизованого процесу випробувань, вона може змінюватись в залежності від способу використання електроінструмента, в окремих випадках її значення може бути більшим, ніж занотоване тут.

Зазначена величина емісії коливань може використовуватись для порівняння електроінструментів між собою.

Зменшуйте вібрацію та утворення шуму до мінімального рівня!

- Використовуйте тільки бездоганно функціонуючий пристрій.
- Регулярно проводіть технічний догляд приладу та чистіть його.
- Узгодьте свій стиль праці з роботою приладу.
- Не перевантажуйте прилад.
- Вимикайте прилад, якщо ви ним не користуєтесь.
- Носіть робочі рукавиці.

Залишкові ризики

Навіть при належному використанні даного електроінструмента існують залишкові ризики. Слід рахуватись з наступними ризиками, обумовленими конструкцією та виконанням даного електроінструмента:

1. Ураження легень, якщо нехтувати належними масками-респіраторами, захищаючи від пилу.
2. Ураження органів слуху, якщо нехтувати належними засобами захисту органів слуху.
3. Шкода здоров'ю, обумовлена вібрацією кисті та руки за умови довготривалого використання інструмента або за умови неналежного використання та неналежного техобслуговування.

5. Перед початком роботи

Перед усіма роботами з монтажу і технічного обслуговування витягніть штекер з розетки.

5.1 Виймання насадок (мал. 4)

Для виймання насадок потягніть кріплення аксесуарів (а) догори.

**5.2 Встановлення різних насадок (мал. 5)
Небезпека!**

Перед встановленням насадок (і кожен раз перед їх замінюванням) виймайте штекер з розетки.

1. Натисніть стопорну кнопку (4) і повертайте цанговий патрон, доки болт не зафіксується.
2. Зніміть натяжну гайку (3), вставте відповідну затискну втулку (11) і знову встановіть натяжну гайку.
3. Вставте необхідний інструмент в затискну втулку до упору і затягніть гайку цангового патрону (3).

Виступ не повинен перевищувати 20 мм!

5.3. Монтаж гнучкого валу (мал. 3/5а)

- Відгвинтіть кожух (5).
- Послабте гайку цангового патрону (3).
- Вставте внутрішню вісь (а) гнучкого валу в цанговий патрон (3).
- Затягніть гайку цангового патрону (3).
- Після цього затягніть кільце (b) на пристрої.

5.3.1 Встановлення насадок у гнучкий вал (мал. 5b)

1. Вдавіть стопорний штифт (8) у отвір гнучкого валу (13) і повертайте його, доки штифт не зафіксується.
2. Зніміть натяжну гайку (3), вставте відповідну затискну втулку (11) і знову встановіть натяжну гайку.
3. Вставте необхідний інструмент в затискну втулку до упору і затягніть гайку цангового патрону.

5.4. Використання штативу (мал. 6)

- Встановіть штатив на верстат.
- Штатив регулюється по висоті і може настраюватися, як показано на мал. 6.
- Тепер пристрій можна підвісити на штативі.

6. Введення в експлуатацію

- Переконайтесь в тому, що гнучкий вал виключений

6.1. Перемикач ВКЛ/ВИКЛ (мал. 3)

Для включення встановіть перемикач ВКЛ/ВИКЛ (1) на «I».

Для виключення встановіть перемикач ВКЛ/ВИКЛ (1) на «0».

6.2. Регулятор швидкості обертання (мал. 3)

Бажану швидкість обертання можна встановити за допомогою регулятора (2).

Правильна швидкість обертання залежить від матеріалу, над яким працюєте, і від насадки.

6.3. Вказівки з налаштування швидкості обертання

- Невеликі фрези/шліфувальні головки: висока швидкість обертання
- Великі фрези/шліфувальні головки: висока швидкість обертання

6.4. Вказівки по роботі з пристроєм

- Застосовуйте лише помірний тиск на заготовку, щоб її можна було обробляти на постійній швидкості.
- Замість того, щоб прискорити роботу, високий тиск призведе до того, що вал уповільниться і навіть зупиниться, перевантажуючи двигун.
- Для вашої власної безпеки важливо зафіксувати невеликі заготовки.
- Точна робота/гравірування: тримайте вал як ручку (однією рукою).
- Груба робота: тримайте вал як рукоятку молотка (двома руками).

7. Аксесуари

7.1. Аксесуари (мал. 7 / мал. 1; поз. 3/18)

1. Аркуш шліфувального паперу
2. Абразивна стрічка (невелика)
3. Абразивна стрічка (велика)

7.2. Аксесуари (мал. 8 / мал. 1; поз. 12)

1. Відрізний диск (дрібнозернистий)
2. Відрізний диск (крупнозернистий)

7.3. Аксесуари (мал. 9 / мал. 1; поз. 5)

1. Фреза (циліндр, велика)
2. Фреза (циліндр, невелика)
3. Фреза (вістря)
4. Фреза (шар)

7.4. Аксесуари (мал. 10 / мал. 1; поз. 2/10)

1. Шліфувальний круг
2. Войлочний полірувальний круг

7.5. Аксесуари (мал. 11 / мал. 1; поз. 9)

- 1-6. Шліфувальні головки

7.6. Аксесуари (мал. 12 / мал. 1; поз. 4/12/16/17)

1. Алмазний відрізний диск
2. Затискна оправка для алмазного відрізного диску
3. Шліфувальний валік для абразивних стрічок (невеликий)
4. Шліфувальний валік для абразивних стрічок (великий)
5. Чашкові щітки

7.7. Аксесуари (мал. 13 / мал. 1; поз. 5/11)

1. Затискна втулка 0,6 - 3,2 мм
2. Фреза

7.8. Аксесуари (мал. 14 / мал. 1; поз. 2/4/6/10)

1. Оправка кріплення для войлочних полірувальних кругів
2. Оправка кріплення для шліфувальних кругів
3. Войлочний полірувальний круг
4. Войлочний полірувальний круг
5. Шліфувальний круг

7.9. Аксесуари (мал. 15 /мал. 1; поз. 7)
1-6. Свердла (1 - 3 мм)

7.10. Опис аксесуарів

Відрізні диски:

Для різання металів і пластмас. Для цього закріпіть відрізний диск на затискній оправці.

Шліфувальні головки:

Шліфувальні головки різної форми. Для шліфування і зняття задирок з металу і пластмаси.

Свердла з високолегірованої швидкоріжучої сталі:

Для свердлення кольорового металу, дерева, пластмаси і друкованих плат.

Шліфувальний круг:

Для очистки і заточування ножів і інструментів. Для цього закріпіть шліфувальний круг на затискній оправці.

Полірувальні круги / полірувальні головки:

Для полірування латуні, олова, міді і т. д. Також разом з с полірувальними пастами.

Чашкові щітки:

Для очистки каменя, металу, алюмінія і т. д.

Абразивні стрічки:

Для шліфування дерева і пластмас.

Алмазний відрізний диск:

Для різання, шліфування і видалення задирок з бетону, каменю, фарфору, кераміки і т.д.

Затискні втулки:

Різні розміри для кріплення різних аксесуарів.

Фрези:

Для фрезерування пластмаси і дерева, м'якого металу.

Ключ для цангового патрону:

Для монтажу аксесуарів.

8. Заміна провода для під'єднання до електромережі

Якщо провід для під'єднання цього приладу до електромережі пошкоджений, то для запобігання виникнення нещасних випадків його повинен замінити виробник або його сертифікована сервісна служба чи інший кваліфікований спеціаліст.

9. Чистка, технічне обслуговування і замовлення запчастин

Перед початком всіх робіт по чистці від'єднайте мережевий штекер приладу від мережі.

9.1 Чистка

- Захисні пристосування, шліци для доступу повітря і корпус двигуна мають бути максимально чистими. Прилад протирайте чистою ганчіркою чи продувайте стисненим повітрям з невеликим тиском.
- Рекомендуємо чистити прилад зразу ж після кожного використання.
- Регулярно протирайте прилад вологою ганчіркою з невеликою кількістю мила. Не використовуйте очищуючі засоби чи розчинники; вони можуть пошкодити пластикові частини приладу. Слідкуйте за тим, щоб в середину приладу не потрапила вода. Потрапляння води в електроінструменти підвищує вірогідність електричного удару.

9.2 Вугільні щітки

Якщо виникає занадто багато іскр, потрібно щоб щітки перевірили електрик. Увага! Замінити вугільні щітки дозволяється лише електрику.

9.3 Технічне обслуговування

В середині приладу частини, що потребують технічного обслуговування, відсутні.

9.4 Замовлення запчастин:

При замовленні запчастин слід вказувати наступне:

- Тип пристрою
- Номер артикула пристрою
- Ідентифікаційний номер пристрою
- Номер необхідної запасної деталі

Актуальні ціни та інформація знаходяться на сайті www.isc-gmbh.info. Замовлення можна зробити на сайті www.einhell.ua

10. Утилізація та вторинне використання

Прилад знаходиться в упаковці, яка служить для запобігання пошкодженню при транспортуванні. Ця упаковка є сировиною і тому може бути застосована повторно або може бути знову повернута в сировинний кругообіг. Прилад і супутні товари до нього складаються з різних матеріалів, як наприклад, із металу і пластмас. Несправні деталі віддайте на утилізацію спеціального сміття. Проконсультуйтеся в спеціалізованому магазині!

11. Зберігання

Зберігайте прилад та комплектуючі в недоступному для дітей темному та сухому приміщенні без мінусових температур. Оптимальна температура зберігання - від 5 до 30°C. Зберігайте електроінструмент в оригінальному упакованні.



Konformitätserklärung

- D** erklärt folgende Konformität gemäß EU-Richtlinie und Normen für Artikel
- BG** explains the following conformity according to EU directives and norms for the following product
- F** déclare la conformité suivante selon la directive CE et les normes concernant l'article
- I** dichiara la seguente conformità secondo la direttiva UE e le norme per l'articolo
- NL** verklaart de volgende overeenstemming conform EU richtlijn en normen voor het product
- E** declara la siguiente conformidad a tenor de la directiva y normas de la UE para el artículo
- P** declara a seguinte conformidade, de acordo com a directiva CE e normas para o artigo
- DK** attererer følgende overensstemmelse i medfør af EU-direktiv samt standarder for artikel
- S** förklarar följande överensstämmelse enl. EU-direktiv och standarder för artikeln
- FIN** vakuuttaa, että tuote täyttää EU-direktiivin ja standardien vaatimukset
- EE** tõendab toote vastavust EL direktiivile ja standarditele
- CZ** vydává následující prohlášení o shodě podle směrnice EU a norem pro výrobek
- SLO** potrjuje sledečo skladnost s smernico EU in standardi za izdelek
- SK** vydáva nasledujúce prehlásenie o zhode podľa smernice EU a noriem pre výrobok
- H** a cikkhez az EU-irányvonal és Normák szerint a következő konformitást
- PL** deklaruje zgodność wymienionego ponizej artykułu z następującymi normami na podstawie dyrektywy WE.
- BG** декларира съответното съответствие съгласно Директива на ЕС и норми за артикул
- LV** paskaidro šādu atbilstību ES direktīvai un standartiem
- LT** apibūdina šį atitikimą EU reikalavimams ir prekės normoms
- RO** declară următoarea conformitate conform directivei UE și normelor pentru articolul
- GR** δηλώνει την ακόλουθη συμμόρφωση σύμφωνα με την Οδηγία ΕΚ και τα πρότυπα για το προϊόν
- HR** potvrđuje sljedeću usklađenost prema smjernicama EU i normama za artikl
- BIH** potvrđuje sljedeću usklađenost prema smjernicama EU i normama za artikl
- RS** potvrđuje sledeću usklađenost prema smernicama EZ i normama za artikl
- RUS** следующим удостоверяется, что следующие продукты соответствуют директивам и нормам ЕС
- UKR** проголошує про зазначену нижче відповідність виробу директивам та стандартам ЄС на виріб
- MK** ja izjavuva slednata soobraznost согласно EU-директивата и нормите за артикли
- TR** Ürünü ile ilgili AB direktifleri ve normları gereğince aşağıda açıklanan uygunluğu belirtir
- N** erklærer følgende samsvar i henhold til EU-direktivet og standarder for artikkel
- IS** Lýsir uppfyllingu EU-reglna og annarra staðla vöru

Schleif- und Gravur-Werkzeug TC-MG 135 E (Einhell)

- | | |
|---|---|
| <input type="checkbox"/> 87/404/EC_2009/105/EC | <input checked="" type="checkbox"/> 2006/42/EC |
| <input type="checkbox"/> 2005/32/EC_2009/125/EC | <input type="checkbox"/> Annex IV |
| <input type="checkbox"/> 2006/95/EC | Notified Body: |
| <input type="checkbox"/> 2006/28/EC | Notified Body No.: |
| <input checked="" type="checkbox"/> 2004/108/EC | Reg. No.: |
| <input type="checkbox"/> 2004/22/EC | <input type="checkbox"/> 2000/14/EC_2005/88/EC |
| <input type="checkbox"/> 1999/5/EC | <input type="checkbox"/> Annex V |
| <input type="checkbox"/> 97/23/EC | <input type="checkbox"/> Annex VI |
| <input type="checkbox"/> 90/396/EC_2009/142/EC | Noise: measured L_{WA} = dB (A); guaranteed L_{WA} = dB (A) |
| <input type="checkbox"/> 89/686/EC_96/58/EC | P = KW; L/O = cm |
| <input checked="" type="checkbox"/> 2011/65/EC | Notified Body: |
| | <input type="checkbox"/> 2004/26/EC |
| | Emission No.: |

Standard references: EN 60745-1; EN 60745-2-1; EN 60745-2-23;
EN 55014-1; EN 55014-2; EN 61000-3-2; EN 61000-3-3

Landau/Isar, den 03.06.2015

Weichselgartner/General-Manager

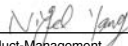
Yang/Product-Management

First CE: 15
Art.-No.: 44.191.69 I.-No.: 11025
Subject to change without notice

Archive-File/Record: NAPR012792
Documents registrar: Robert Gehard
Wiesenweg 22, D-94405 Landau/Isar

**Декларація про відповідність продукції вимогам
Технічних регламентів**

Найменування та адреса виробника або його уповноваженого представника (Декларант): ТОВ "ХАНС АЙНХЕЛЬ УКРАЇНА" (юридична адреса: Україна, 08135, Київська обл., Києво-Святошинський район, село Чайки, вул. Чайки, 16), код за ЄДРПОУ 38275500 в особі уповноваженого представника Кузьмич М.Л. на підставі Довіреності від 18/02/2021 року

підтверджує, що продукція торгової марки "EINHELL": Гравери електричні та запасні частини до них моделей ТС-МГ **, ТЕ-МГ **, ТН-МГ **, де * (зірочки) – літери та (або) цифри, які визначають параметри продукції, що не впливають на показники безпеки і електромагнітної сумісності

код УКТ ЗЕД 8467

виробництва компанії «Айнхель Джермані АГ», індекс 94405, 22, Візенберг, 94405 Ландау на Ізарі, Федеративна Республіка Німеччина; на підприємстві «Hansi Anhai Far East Ltd.», 77 Gloucester Road, 12/F, Fortis Bank Tower, Hong Kong, Китай;

яка виготовляється серійно

відповідає вимогам Технічних регламентів:

Назва технічного регламенту	Нормативні документи
Технічний регламент безпеки машин	ДСТУ EN 60745-2-4:2014
Технічний регламент з електромагнітної сумісності обладнання	ДСТУ EN 61000-3-2:2019 (EN IEC 61000-3-2:2019, IDT; IEC 61000-3-2:2018, IDT), ДСТУ EN 61000-3-3:2017 (EN 61000-3-3:2013, IDT; IEC 61000-3-3:2013, IDT), ДСТУ EN 55014-1:2019 (EN 55014-1:2017, IDT; CISPR 14-1:2016, IDT), ДСТУ EN 55014-2:2017 (EN 55014-2:2015, IDT; CISPR 14-2:2015, IDT)
Технічний регламент обмеження використання деяких небезпечних речовин в електричному та електронному обладнанні	ДСТУ EN 50581:2014

Останні дві цифри року, в якому було нанесено маркування знаком відповідності вимогам Технічних регламентів: 21.

Декларація складена під цілковиту відповідальність декларанта.

Директор



Кузьмич М.Л.

Зареєстровано «03» березня 2021 р.

Достовірність зазначеної інформації та дійсність реєстрації декларації про відповідність можна перевірити за телефоном +38 044 384 28 90