

Einhell

CE-JS 8

UKR Оригінальна інструкція з
експлуатації
Пусковий пристрій -
Зовнішній акумулятор



Art.-Nr.: 10.915.11

I.-Nr.: 11017

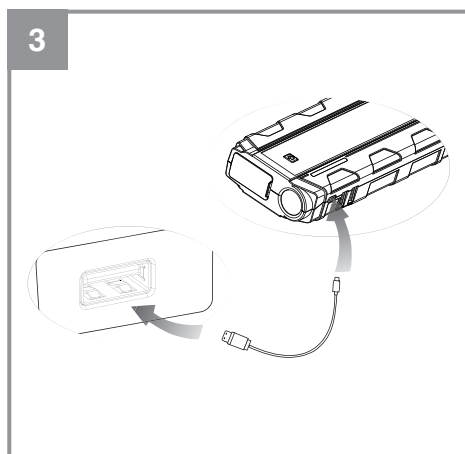
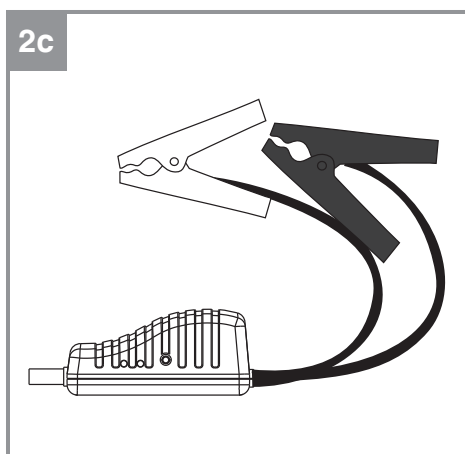
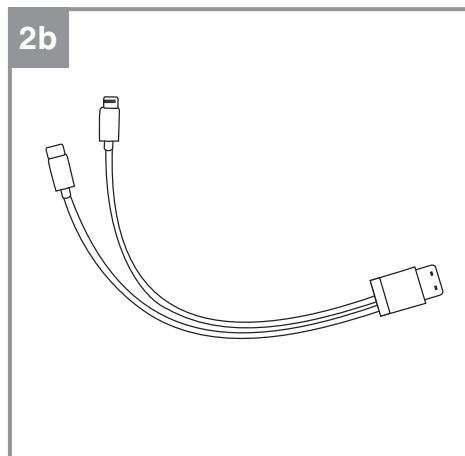
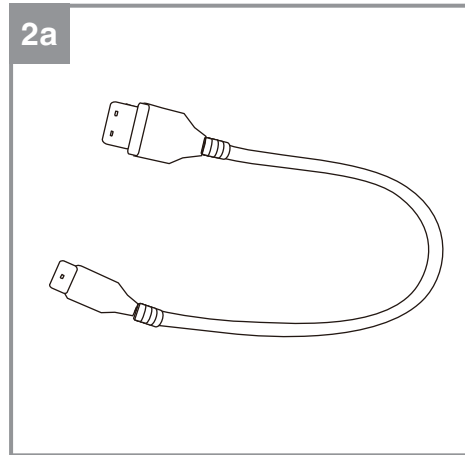
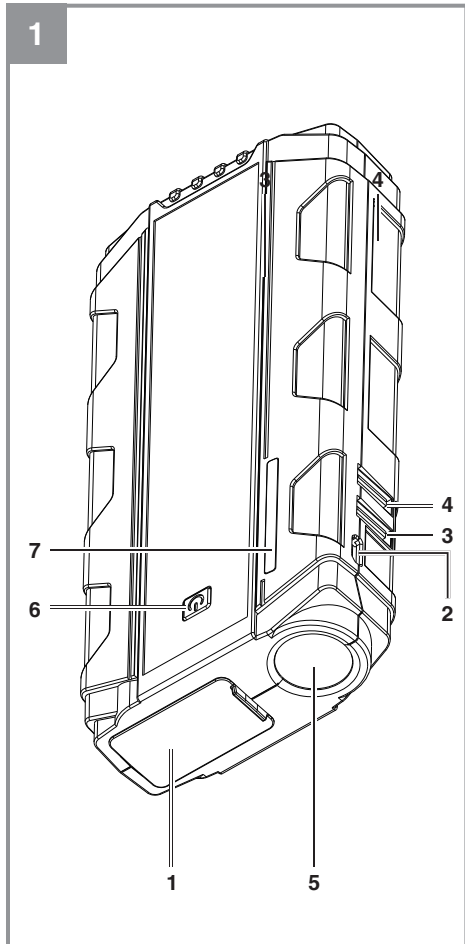

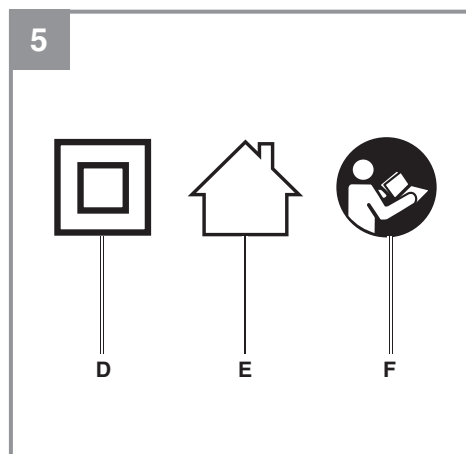
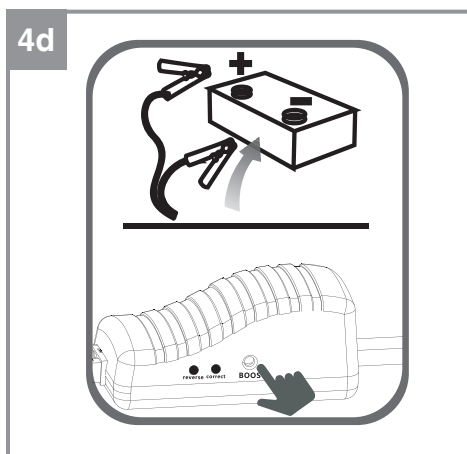
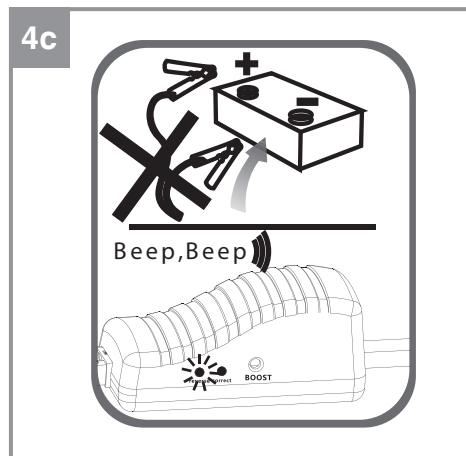
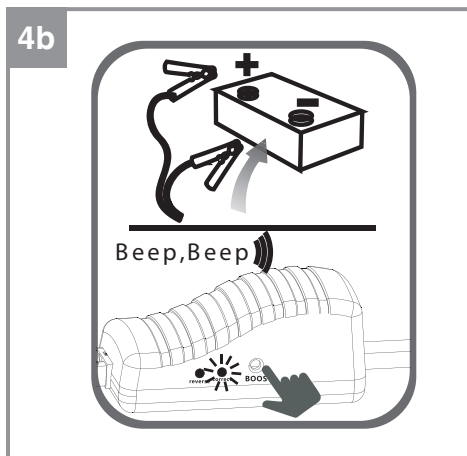
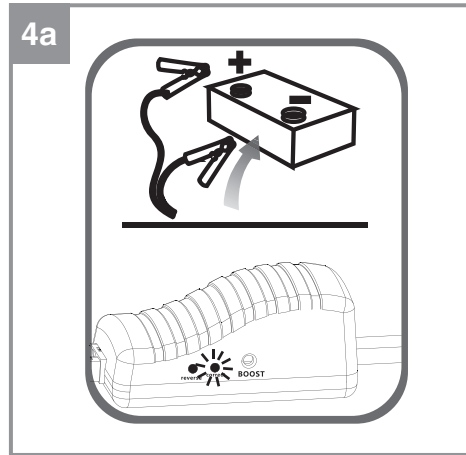
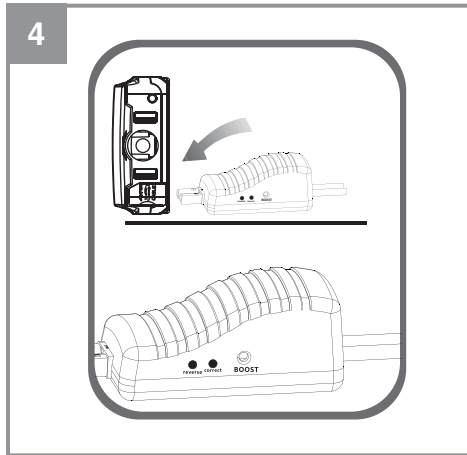



Небезпека!

При користуванні приладами слід дотримуватися певних заходів безпеки, щоб запобігти травмуванню і пошкодженням. Тому уважно прочитайте цю інструкцію з експлуатації. Надійно зберігайте її, щоб викладена в ній інформація була у вас постійно під руками. У випадку, якщо ви повинні передати прилад іншим особам, передайте їм, будь ласка, також і цю інструкцію з експлуатації. Ми не несемо відповідальності за нещасні випадки або пошкодження, які виникли внаслідок недотримання цієї інструкції.

1. Вказівки по техніці безпеки

Прочитайте всі вказівки та інструкції з техніки безпеки. Недотримання вказівок та інструкцій з техніки безпеки може стати причиною виникнення електричного удару, пожежі та/або важкого травмування. **Зберігайте вказівки та інструкції з техніки безпеки на майбутнє.**

Цей пристрій не дозволяється використовувати дітям. За дітьми повинні доглядати, щоб вони не гралися з цим приладом. Приладом не дозволяється користуватись людям з фізичними чи ментальними обмеженнями, а також особами, які не мають достатньо знань чи досвіду, окрім випадків, коли вони працюють під наглядом чи керуванням відповідальної за них особи.

Умовні позначення (мал. 5)

D = Пристрій, який має клас захисту II

E = Використовувати тільки в сухих приміщеннях

F = Увага! Перед використанням прочитати інструкцію!

Текст, розміщений на пристрої і кабелі для полегшення пуску

Перед використанням прочитати інструкцію!

1. Ніколи не натискати кнопку прискореної зарядки, якщо не підключений автомобільний акумулятор.
2. Ніколи не з'єднуйте клеми одна з одною – небезпека короткого замикання і травмування.
3. Механізм полегшення пуску може використовуватися тільки для зарядки автомобільних акумуляторів напругою 12 В, червона клема повинна бути підключена до позитивного полюсного виводу акумуляторної батареї, а чорна клема – до негативного.
4. Зелений світлодіод = запустить двигун на протязі 30 секунд.
5. Червоний світлодіод + попереджувальний сигнал = неправильне підключення акумулятора в результаті недотримання полярності (див. 3).
6. Зелений світлодіод блимає + попереджувальний сигнал = натиснути кнопку прискореної зарядки і запустити двигун протягом 30 секунд.
7. Не горять світлодіоди, не чути попереджувальний сигнал = перевірити штекерне з'єднання пристрою, натиснути кнопку прискореної зарядки і запустити двигун протягом 30 секунд.

Попередження!

1. Не підпускати дітей близько до пристрою!
2. Не відкривати пристрій – небезпека травмування!
3. Якщо не горять 3 світлодіоди, не доступний механізм полегшення пуску.
4. Якщо двигун не запускається протягом 5 секунд, завершіть процес запуску. Почекайте 1 хвилину, потім повторіть процес.

2. Опис приладу та об'єм поставки

2.1 Опис приладу (малюнки 1)

- 1 Під'єднання кабелю для полегшення пуску
- 2 Гніздо для зарядки Micro USB
- 3 USB-вихід 5 В/9 В
- 4 USB-вихід 5 В, макс. 2А
- 5 Світлодіодна лампочка
- 6 Кнопка ВКЛ/ВИКЛ
- 7 Світлодіодний індикатор заряду акумулятора

2.2 Об'єм поставки

Будь ласка, перевірте комплектність артикула відповідно до описаного об'єму поставки. Зверніть увагу на правила гарантійного обслуговування, вказані на гарантійному талоні.

- Відкрийте опакування та обережно дістаньте прилад.
- Зніміть пакувальний матеріал, а також запобіжні та захисні пристрої.
- Перевірте комплектність поставки.
- Перевірте, чи немає пошкоджень на приладі та комплектуючих.
- Якщо можливо, зберігайте опакування протягом всього гарантійного строку.

Небезпека!

Прилад та опакування не є іграшками для дітей! Дітям заборонено гратись пластиковими торбинами, плівкою та дрібними деталями! Небезпека проковтування і задусення!

- Пуско-зарядний пристрій з зовнішнім акумулятором
- Кабель для полегшення пуску
- З'єднувальний кабель USB 2 в 1 (Micro/Mini)
- USB-кабель для швидкої зарядки
- Чохол для зберігання

3. Використання за призначенням

Пуско-зарядний пристрій з зовнішнім акумулятором призначений для зарядження смартфонів, камер, планшетів и т. д. Він може також використовуватися в якості кишенькового ліхтарика. При використанні кабелю для полегшення пуску пристрій можна також використовувати для зарядки слабких стартерних акумуляторних батарей потужністю 12 В (свинцево-кислотних акумуляторів) в автомобілях з бензиновим двигуном об'ємом до 3000 куб. см.

Прилад слід використовувати тільки згідно з його призначенням. Жодне інше використання приладу, що виходить за вказані межі, не відповідає його призначенню. За несправності або травми будь-якого виду, які виникли внаслідок використання приладу не за призначенням, відповідальність несе не виробник, а користувач.

Враховуйте, будь ласка, те, що за призначенням наші прилади не сконструйовані для виробничого, ремісничого чи промислового застосування. Ми не беремо на себе жодних гарантій, якщо прилад зас тосовується на виробничих, ремісничих чи промислових підприємствах, а також при виконанні інших прирівняних до цього робіт.

4. Технічні параметри

Пуско-зарядний пристрій з зовнішнім акумулятором

Літій-полімерний

акумулятор: 11,1 В – 2500 мАг – 27,75 Вт*г

Вхід Micro USB «ВХ»: «5 В/9 В»:

..... 5 В пост. струму/3 А (макс.)

..... 9 В пост. струму/2 А (макс.)

Прибл. час зарядки 5А/1V: 7 годин

Прибл. час зарядки 5А/2V: 4 годин

Прибл. час зарядки 5А/3V: 2 годин

Прибл. час зарядки 9А/2V: 1,5 годин

Вихід USB «ВИХ»: «5 В/2 А»:

..... 5 В пост. струму /2 А (макс.)

Вихід USB «ВИХ»: «5 В/9 В»:

..... 5 В пост. струму/3 А (макс.)

..... 9 В пост. струму/2 А (макс.)

Струс в режимі полегшення пуску: .

..... 200 А (5 сек.)/400 А (макс.)

Температура оточуючого середовища під час

полегшення пуску: від -15 до +40 °С

Температура зберігання: від + 5 до + 40 °С

Клас захисту: III

5. Перед початком експлуатації

5.1 Зарядка пуско-зарядного пристрою з зовнішнім акумулятором (мал. 3)

Пуско-зарядний пристрій з зовнішнім акумулятором можна заряджати на будь-якому звичайному USB-виході (наприклад, зарядний пристрій смартфона). Перед підключенням зарядного пристрою USB переконайтесь, що данні на типовій табличці відповідають параметрам електромережі. Рекомендуємо виконувати зарядку кожні 4 місяця.

Увага! Перед налаштування пристрою вийміть штекер з розетки.

Дотримуйтесь вказівок з техніки безпеки, що стосуються процесу зарядки.

Під час процесу зарядки заборонено використовувати виходи.

- Під'єднайте зарядний пристрій USB до входу Micro USB. Для цього використовуйте USB-кабель з комплекта поставки (мал.2а).
- Вставте зарядний пристрій у розетку електромережі для зарядки акумулятора. Під час зарядки світлодіоди індикатора заряду акумулятора горять (блимають) і вказують на рівень заряду. Після завершення зарядки загоряються всі світлодіоди.

Під час процесу зарядки акумулятор в пристрої може злегка нагріватися, що є цілком нормальним.

5.2 Індикатор заряду акумулятора

Коротко натисніть кнопку ВКЛ/ВИКЛ (мал. 1/ поз. 6). Засвітяться світлодіоди індикатора заряду акумулятора (мал. 1/поз. 7). Кількість світлодіодів, що світяться, дають інформацію про поточний рівень заряду вбудованого літій-полімерного акумулятора.

Рівень заряду 100 % = постійно горить 4 світлодіода

Рівень заряду >25 % = постійно горить 1 світлодіод

Рівень заряду <25 % = не горять постійно світлодіоди

6. Світлодіодна лампочка

Обережно! Заборонено дивитися в напрямку джерела випромінювання.

- Натискайте кнопку ВКЛ/ВИКЛ протягом 3 секунд – світлодіодна лампочка (мал. 1/ поз. 5) горить постійно.
- Повторно натисніть кнопку ВКЛ/ВИКЛ – світлодіодна лампочка горить в режимі «стробоскопу».
- Повторно натисніть кнопку ВКЛ/ВИКЛ – світлодіодна лампочка горить, генеруючи сигнал SOS за допомогою азбуки Морзе.
- При повторному натисненні світлодіодна лампочка вимикається.

7. Виходи

Обережно! Звертайте увагу на значення напруги і сили струму питомого пристрою (наприклад, мобільного телефону, ноутбуку). Дотримуйтеся вказівок, що містяться у відповідному керівництві по експлуатації. Час подачі електроживлення варіюється в залежності від рівня заряду пуско-зарядного пристрою з зовнішнім акумулятором, а також споживаної потужності і інтенсивності використання пристрою, що підключається. При досягненні залишкового заряду 25 % (горить 1 світлодіод) необхідно зарядити акумулятор (див. розділ 5). USB-роз'єми можуть використовуватися паралельно. Слідкуйте за тим, щоб накопичений вихідний струм не перевищував 5 А.

7.1 Зарядка/експлуатація пристроїв з USB-роз'ємом

а) USB-вихід 5 В/2 А

1. Під'єднайте кабель USB (чи кабель 2 в 1 з комплекту поставки) до USB-роз'єма (мал. 1/поз. 4) пуско-зарядного пристрою з зовнішнім акумулятором, а потім з пристроєм, що заряджається (макс. 2А).
2. Натисність кнопку ВКЛ/ВИКЛ (мал. 1/ поз. 6).

б) USB-вихід «ВИХ. 5 В/9 В»

Вказівка: Якщо зарядка не виконується на даному виході, то не забезпечується підтримка пристрою чи кабелю. В цьому випадку використовуйте для зарядки USB-вихід 5 В пост. струму /2А, як описано вище.

1. Під'єднайте USB-кабель 2 в 1 з комплекту поставки (мал. 2b) до USB-роз'єму «ВИХ. 5 В/9 В» (мал. 1/поз. 3) пуско-зарядного пристрою з зовнішнім акумулятором, а потім до пристрою, що буде заряджатися.
2. Натисність кнопку ВКЛ/ВИКЛ (мал. 1/поз. 6).
3. На USB-виході встановлюються необхідні для заряджання параметри, потім виконується зарядка підключеного пристрою. В залежності від зарядного кабелю і підключеного пристрою можна зменшити час зарядки на USB-виході «ВИХ. 5 В/9 В» у порівнянні з USB-виходом «ВИХ. 5 В/2 А».

8. Полегшення пуску двигуна автомобіля

Пристрій для полегшення пуску потужністю 12 В допомагає запустити двигун при ускладненні, обумовлених розрядженим акумулятором.

Попередження! Під час процесу полегшення пуску може бути підключений тільки кабель для полегшення пуску. Попередньо необхідно відключити електроживлення пристроїв через, наприклад, USB-роз'єм.

Ми нагадуємо, що автомобілі оснащені численними електронними компонентами. Виконуйте вказівки, які містяться у керівництвах з експлуатації автомобіля, радіо і т. д.

Попередження! Заборонено підключати до кузова автомобіля!

- Переконайтесь, що штекер кабелю для полегшення пуску надійно з'єднаний з розеткою пристрою. Якщо з'єднання під час процесу пуску ослабшало, штекерне з'єднання в результаті дії високого струму може оплавитись.
- Полюси автомобільного акумулятора повинні триматися в чистоті, а клеми кабелю для полегшення пуску повинні бути надійно закріплені на полюсах акумулятора.
- Під час процесу пуску клеми відповідного кабелю заборонено з'єднувати один з одним – небезпека короткого замикання.

Переконайтесь, що горить не менш ніж 3 світлодіоди індикатора заряду акумулятора. Температура пристрою повинна бути від +5 до +40 °С; температура оточуючого середовища при процесі пуску повинна знаходитись в діапазоні від -15 до +40 °С. Використовуйте тільки кабель для полегшення пуску, який входить в комплект поставки (мал. 2с).

1. Мал. 4: Відкрийте кришку вводу кабелю для полегшення пуску (мал. 1/поз. 1), уберіть в сторону нижню кришку і вставте кабель для полегшення пуску в пристрій.

2. Мал. 4а: Під'єднайте червоний кабель до позитивного полюсу автомобільного акумулятора, а чорний кабель – до негативного полюсу. Слідкуйте за надійністю кріплення клем. Крім того, необхідно слідкувати за тим, щоб пуско-зарядний пристрій з зовнішнім акумулятором було надійно розміщено в моторному відсіку, а також захищено від падіння в результаті вібрації під час процесу запуску. Пуско-зарядний пристрій з зовнішнім акумулятором не повинен знаходитися в зоні досяжності частин, які рухаються. В наступних розділах 3–6 представлена інформація о статусних повідомленнях кабеля для полегшення пуску. Виконуйте вказівки.
 3. Мал. 4а: **Зелений світлодіод на кабелі для полегшення пуску горить.** Всі з'єднання в порядку, а автомобіль може бути запущений протягом 30 секунд.
 4. Мал. 4b: **Зелений світлодіод на кабелі для полегшення пуску блимає.** Всі з'єднання в порядку, однак має місце критично низький заряд автомобільного акумулятора. Натисніть кнопку прискореної зарядки на кабелі для полегшення пуску і дочекайтесь, коли зелений світлодіод буде світитися на протязі довгого проміжку часу. Запустіть автомобіль протягом 30 секунд. Будьте обережні, оскільки при натисненні кнопки прискореної зарядки запобіжні пристрої, вбудовані в пуско-зарядний пристрій з зовнішнім акумулятором, будуть вимкнені.
 5. Мал. 4с: **Горить червоний світлодіод на кабелі для полегшення пуску, чути попереджувальний сигнал.** Клеми кабелю для полегшення пуску підключені до автомобільного акумулятора без дотримання полярності. Зніміть клеми і підключіть їх знову до автомобільного акумулятора, дотримуючись правильної полярності.
 6. Мал. 4d: **На кабелі для полегшення пуску не горять світлодіоди, немає попереджувального сигналу.** Перевірте всі з'єднання, насамперед правильну полярність підключення клем до автомобільного акумулятору.
- Якщо всі з'єднання в порядку, можливою причиною несправності є несправний автомобільний акумулятор. Натисніть кнопку прискореної зарядки на кабелі для полегшення пуску і дочекайтесь, коли зелений світлодіод буде світитися на протязі довгого приміжку часу. Запустіть автомобіль протягом 30 секунд.
- Будьте обережні, оскільки при натисненні кнопки прискореної зарядки запобіжні пристрої, вбудовані в пуско-зарядний пристрій з зовнішнім акумулятором, будуть вимкнені. Замініть несправний автомобільний акумулятор.
7. Як тільки двигун запуститься, відключіть кабель для полегшення пуску від пристрою. Зніміть червону, а потім чорну клеми з автомобільного акумулятора.
 8. Дайте двигуну попрацювати. Генератор заряджає автомобільний акумулятор.
- При дуже низьких температурах може знадобитися кілька спроб для запуску двигуна автомобіля. Час між спробами запуску повинен складати одну хвилину. Після вдалого запуску за можливістю відключіть пристрій протягом 30 секунд.
- Кількість можливих спроб полегшеного запуску (макс. 10) залежить від температури оточуючого середовища, стану автомобільного акумулятора і рівня заряду акумулятора пуско-зарядного пристрою.

9. Чистка, техобслуговування і замовлення запчастин

Небезпека!

Завжди виймайте мережевий кабель від приладу перед початком чистки і вийміть всі кабелі з пристрою.

9.1 Чистка

- Захисні \square пристосування, шліци для доступу повітря і корпус двигуна мають бути максимально чисті. Прилад протирайте чистою ганчіркою чи продувайте стисненим повітрям з невеликим тиском.
- Рекомендуємо чистити прилад одразу ж після кожного використання.
- Регулярно протирайте прилад вологою ганчіркою. Не використовуйте очищуючі засоби чи роз-чинники; вони можуть пошкодити пласти-кові частини приладу. Слідкуйте за тим, щоб в середину приладу не потрапила вода. Потрапляння води в прилад підвищує вірогідність електричного удару.

9.2 Техобслуговування

В середині \square приладу частини, що потребують технічного обслуговування, відсутні.

9.3 Замовлення запчастин:

При замовленні \square запасних частин необхідно зазначити наступні дані:

- тип пристрою
- артикульний номер пристрою
- ідентифікаційний номер приладу
- номер необхідної запчастини

Актуальні ціни та інформацію можна знайти на сайті www.isc-gmbh.info. Замовлення запчастин можна зробити на сайті www.einhell.ua у розділі Сервіс.

10. Ремонт

Якщо ви помітили, що пристрій несправний або працює неякісно, зверніться до авторизованного сервісного центру для перевірки пристрою.

11. Утилізація і переробка

Прилад знаходиться в опакуванні, щоб запобігти пошкодженню при транспортуванні. Це опакування є сировиною, яка придатна для вторинного використання або для утилізації. Прилад та комплектуючі до нього виготовлено з різних матеріалів, наприклад, з металів та пластмаси. Прилади, які вийшли з ладу, не є побутовим сміттям. Прилад слід здати у відповідний пункт прийому, щоб його було утилізовано належним чином. Якщо місцезнаходження таких пунктів прийому невідомо, слід звернутись до місцевої адміністрації.

12. Зберігання

Зберігайте пристрій і його комплектуючі в темному сухому незамерзаючому місці. Оптимальна температура зберігання складає від 5 до 40 °C.

Дотримуйтесь вказівок з техніки безпеки з докладними інструкціями по зберіганню. Оскільки акумулятор реагує на надто високи (вище +40 °C) і занадто низькі температури (нижче 0 °C), забороняється зберігати пристрій в автомобілі протягом тривалого часу. При транспортуванні пристрою в автомобілі помістіть його в налене місце, щоб виключити його переміщення при несподіваній зміні швидкості і (чи) напрямку руху. Зберігайте пристрій в оригінальному пакуванні.

13. Таблиця пошуку несправностей

Несправність	Можливі причини	Усунення
Пристрій не включається	- Критично низька напруга акумулятора	- Зарядіть акумулятор
Механізм полегшення пуску не працює	- Критично низька напруга акумулятора - Переплутані клеми в транспортному засобі - Температура за межами допустимого діапазону	- Зарядіть акумулятор - Правильно підключіть, дотримуючись полярності - Запустіть механізм полегшення пуску в межах температурного діапазону
Блимають всі світлодіоди	- Спрацював захист від перевантаження - Пристрій занадто холодний/теплий - Температура оточуючого середовища занадто низька/висока	- Виключіть пристрій, перевірте на предмет перевантаження - Підтримуйте температуру пристрою в діапазоні від +5 °С до +40 °С - Підтримуйте температуру оточуючого середовища в діапазоні від -15 °С до +40 °С



EH 03/2018 (01)

