

Einhell

GC-EL 3024 E

UKR Оригінальна інструкція
з експлуатації
Пилосос садовий



Art.-Nr.: 34.333.70

I.-Nr.: 21010

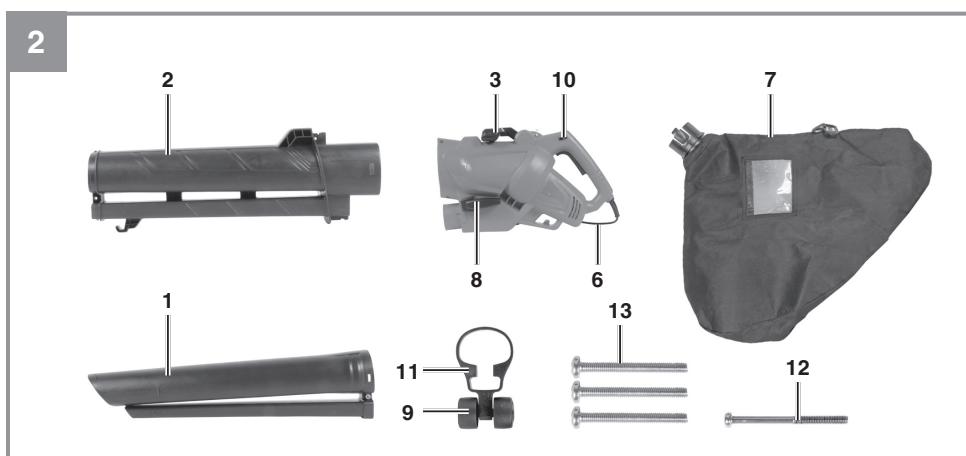

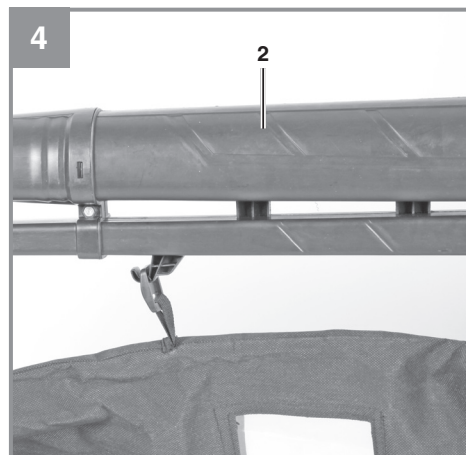
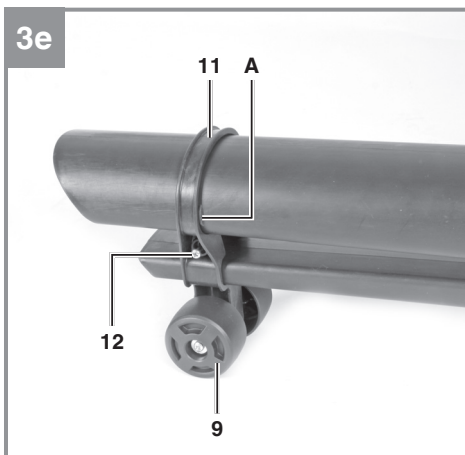
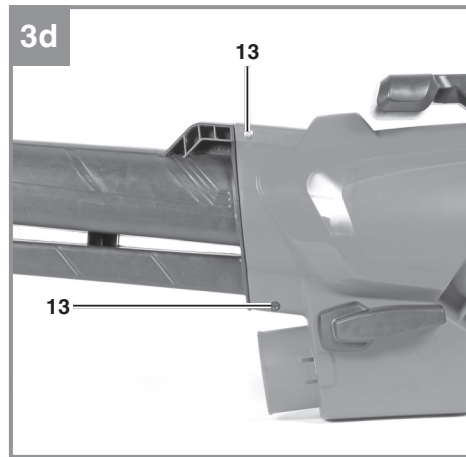
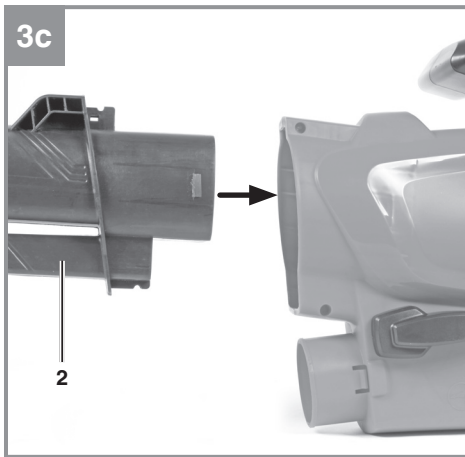
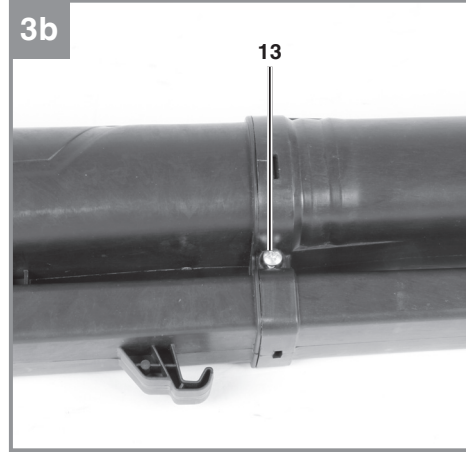
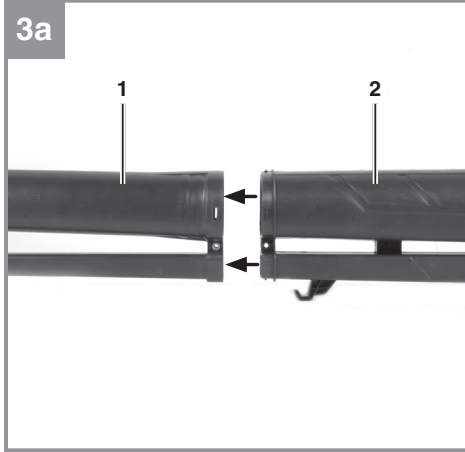

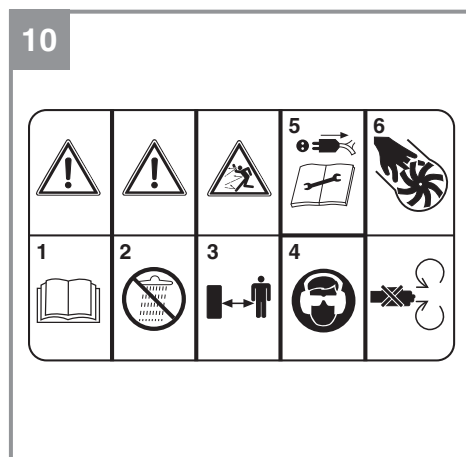
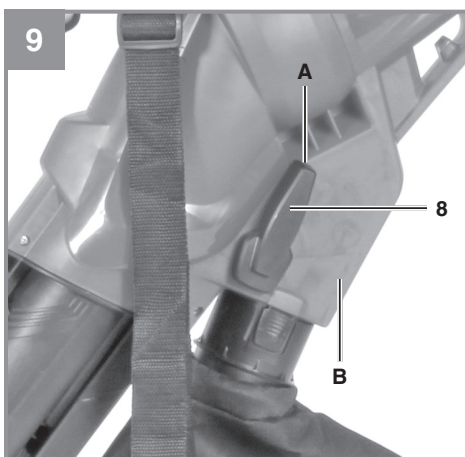
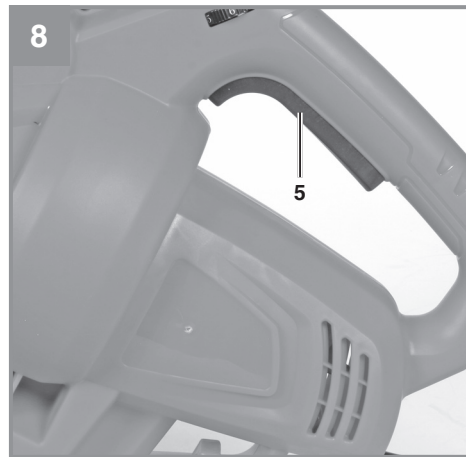
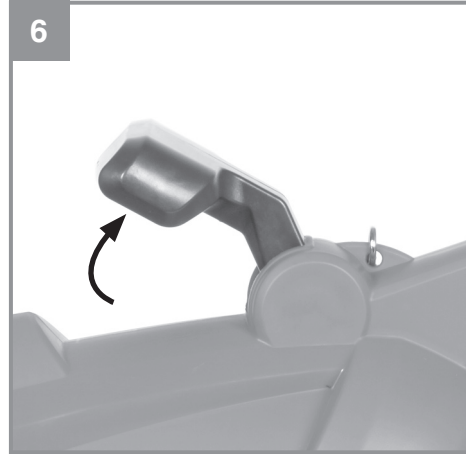
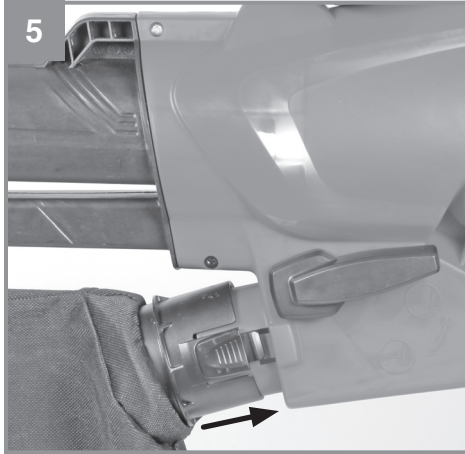

Небезпека!

При користуванні приладами слід дотримуватися певних заходів безпеки, щоб запобігти травмуванню і пошкодженням. Тому уважно прочитайте цю інструкцію з експлуатації. Надійно зберігайте її, щоб викладена в ній інформація була у вас постійно під руками. У випадку, якщо ви повинні передати прилад іншим особам, передайте їм, будь ласка, також і цю інструкцію з експлуатації. Ми не несемо відповідальності за нещасні випадки або пошкодження, які виникли внаслідок недотримання цієї інструкції.

1. Вказівки по техніці безпеки**Небезпека!**

Прочитайте всі вказівки та інструкції з техніки безпеки. Недотримання вказівок та інструкцій з техніки безпеки може стати причиною виникнення електричного удару, пожежі та/або важкого травмування. **Зберігайте вказівки та інструкції з техніки безпеки на майбутнє.**

Основні положення

- Уважно прочитайте інструкцію з експлуатації. Ознайомтеся з керуванням і як використовувати інструмент.
- Ніколи не дозволяйте дітям працювати з пристроєм.
- Ніколи не дозволяйте працювати пристроєм людям, які не ознайомлені з інструкцією з експлуатації.
- Ніколи не прайоте з пристроєм, коли поряд є діти або тварини.
- Користувач несе всю відповідальність за нещасні випадки чи ризики, які трапляються з третіми персонами на території користувача.

Підготування до роботи

- Завжди одягайте міцне взуття і довгі штани при користуванні приладом.
- Ніколи не носіть об'яг або ювелірні вироби, які можуть спадати. Води можуть пострапити у пилосос. Гумові перчатки і неслизьке взуття рекомендовані для роботи на вулиці. Носіть сітку для волосся якщо у вас довге волосся.
- Носіть захисні окуляри коли працюєте.
- Носіть маску від пилу при пильних роботах
- Перед початком роботи завжди перевіряйте пристрій, кабель живлення і подовжувач. Завжди використовуйте добре працюючий пристрій, який не має пошкоджень. Пошкоджені частини повинні негайно бути замінені кваліфікованим електриком.
- Ніколи не використовуйте пристрій, якщо будь-які безпекові частини пошкоджені чи відсутні.
- Коли працюєте на вулиці, використовуйте тільки належні до такої роботи подовжувачі. Подовжувальні кабелі повинні мати мінімальний переріз 1.5 мм². Всі роз'єми повинні бути захищеними від вологи.

Експлуатація

- Завжди тримайте кабель живлення позаду пристрою.
- Якщо кабель чи подовжувач пошкоджені, витягніть штекер з розетки. **НІКОЛИ НЕ ТОРКАЙТЕСЯ ПОШКОДЖЕНОГО КАБЕЛЮ ДОТИ ШТЕКЕР В РОЗЕТЦІ.**
- Не тримайте пристрій за кабель.
- Завжди витягуйте штекер з розетки:
 - коли не працюєте пристроєм.
 - коли читстите пристрій.
 - коли обслуговуєте пристрій чи заміняєте аксесуари.
 - коли ви помічаєте небезпечні вібрації або зіжтовхуєтесь приладом з чимось.
- Користуйтеся приладом при денному світлі чи гарному освітленні.
- Не недооцінюйте совнішні сили. Впевнитесь, що ви міцно стоїте і тримаєте баланс на протязі всього часу роботи.
- Якщо можливо, не працюйте приладом на вологій траві.
- Завжди ходіть. Ніколи не біжіть.
- Тримайте вентиляційні отвори чистими.

- Не направляйте пылесос на людей чи тварин.
- Працювати приладом треба у розумні часи дня, тобто не рано вранці чи пізно ввечері, щоб не заважати іншим людям.
- З приладом треба працювати на якнайнижчій швидкості, яка потрібна для виконання роботи.
- Приберіть сторонні предмети граблями чи щіткою перед початком будь-якої роботи видування.
- Використовуйте довгі насадки щоб працювати біля землі.
- Слідкуйте за дітьми, тваринами, відкритими вікнами і т.п. і видуйте сторонні предмети у сторону від них.

Обслуговування і зберігання

- Перевіряйте, що всі болти і гвинти надійно закручені і впевнитесь, що прилад робочий.
- Періодично перевіряйте мішок для сміття на розриви або ушкодження.
- Користуйтеся тільки оригінальними запчастинами.
- Для вашої безпеки без затримки замінійте несправні деталі.
- Якщо пристроєм не користуєтесь, його треба зберігати в сухому місці.
- Якщо кабель живлення пошкоджений він повинен бути замінений.

Інструмент може бути підключений до будь-якої розетки (з 230 В змінного струму), який оснащений 10А або більше запобіжником. Розетка по-винна бути захищена за допомогою заземленого автоматичного вимикача. Робочий струм не повинен перевищувати 30 мА.

Пояснення попереджувальних знаків на обладнанні (див. Мал. 10)

1. Прочитайте інструкцію із застосування перед початком експлуатації інструменту.
2. Не використовуйте інструмент під час дощу або снігу.
3. Тримайте всіх інших осіб подалі від небезпечної зони.
4. Носіть захисні окуляри і навушники.
5. Вимкніть інструмент та від'єднайте його від мережі перед виконанням будь-якого очищення або технічного обслуговування.
6. Деталі які обертаються. Тримайте руки і ноги подалі від усіх отворів.

2. Опис приладу і об'єм поставки

2.1 Опис приладу (Мал. 1/2)

1. Передня всмоктувальна трубка
2. Задня всмоктувальна трубка
3. Додаткова рукоятка
4. Ремінь
5. Перемикач ВКЛ/ВИКЛ
6. Кабель живлення
7. Мішок для сміття
8. Перемикач видування/всмоктування
9. Ролики
10. Регулятор швидкості
11. Тримач колес
12. Довгий гвинт (1 шт.)
13. Короткий гвинт (3 шт.)

2.2 Об'єм поставки

Спочатку переконайтеся у наявності всіх частин приладу. Якщо якихось деталей не вистачає, будь ласка, зверніться в наш сервісний центр. Зверніть увагу на умови гарантійного обслуговування, які вказані в оригінальному гарантійному талоні.

- Відкрийте упакування і обережно вийміть обладнання.
- Зніміть пакувальний матеріал і будь-яке упакування та/чи скоби (якщо є).
- Перевірте комплект поставки.
- Перевірте, щоб обладнання та деталі не було пошкоджено під час перевезення.
- За можливістю, зберігайте упакування до кінця гарантійного терміну.

Небезпека!

Устаткування і пакувальні матеріали не іграшки! Не дозволяйте дітям гратися з пластиковими коробками, плівками та дрібними деталями! Існує небезпека, що дитина може проковтнути якусь деталь і задихнутися!

3. Використання за призначенням

Садовий пылесос розроблений для роботи з листям і садовим сміттям, таким як трава і невеликі гілки. Будь-яке інше використання заборонено.

Прилад слід використовувати тільки згідно з його призначенням. Жодне інше використання приладу, що виходить за вказані межі, не відповідає її призначенню. За несправності або травми будь-якого виду, які виникли внаслідок використання машини не за призначенням, відповідальність несе не виробник, а користувач/ оператор.

Враховуйте те, що за призначенням наші прилади не сконструйовані для виробничого, ремісничого чи промислового застосування. Ми не беремо на себе на себе жодних гарантій, якщо прилад застосовується на виробничих, ремісничих чи промислових підприємствах, а також при виконанні інших прорівняних до цього робіт.

4. Технічні параметри

Напруга живлення230-240 В~ / 50 Гц
Потужність3000 Вт
Оберти n_07000-13500 хв ⁻¹
Клас захистуII / 
Поток повітря240 км/год
Об'єм всмоктування650 м ³ /год
Об'єм мішка для сміттяприбл. 40 л
Рівень звукової потужності L_{WA}100.3 дБ (А)
К похибка3 дБ(А)
Рівень звукового тиску L_{PA}86.3 дБ (А)
Вібрації a_{rw}2.765 м/с ²
К похибка1.5 м/с ²
Вага3.3 кг

Зменшуйте вібрацію та утворення шуму до мінімального рівня.

- Використовуйте тільки справний прилад.
- Регулярно проводіть технічний догляд приладу та чистіть його.
- Пристосуйтеся до роботи приладом.
- Не перевантажуйте прилад.
- При необхідності віддавайте пристрій на перевірку.
- Вимикайте пристрій, якщо не користуєтесь.
- Одягайте захисні рукавиці.

Увага!

Залишкові ризики

Навіть при належному використанні даного електроінструмента існують залишкові ризики. Слід рахуватись з наступними ризиками, обумовленими конструкцією та виконанням даного електроінструмента:

1. Ураження легень, якщо нехтувати належними масками-респіраторами.
2. Ураження органів слуху, якщо не одягати навушники.
3. Шкода здоров'ю, обумовлена вібрацією кисті та руки за умови довготривалого використання інструмента або за умови неналежного використання та неналежного техобслуговування.

5. Перед початком роботи

Перш ніж проводити налаштування приладу завжди витягайте мережевий штекер з розетки.

5.1. Встановлення всмоктувальної труби (Мал. 3а-3е)

- З'єднайте разом передню і задню всмоктувальні труби (Рис. 3а) і зафіксуйте їх гвинтами (Рис. 3б/поз. 12).
- Тепер вставте цілу всмоктувальну трубу у корпус мотору (Рис. 3с) і зафіксуйте її гвинтами (Рис. 3д/поз. 13).
- Вставте тримач колес (Рис. 3е/поз. 11) у передню частину всмоктувальної труби до упору (Рис. 3е/поз. А) і зафіксуйте гвинтом (Рис. 3е/поз. 12).

Примітка: Майте на увазі, що обидві всмоктувальні труби повинні бути з'єднані разом перед тим, як вони будуть встановлюватись на корпус мотору, і вони не повинні роз'єднуватись при встановленні!

5.2. Встановлення мішка (Мал. 4-5)

Встановіть гак на всмоктувальній трубці (Мал. 4 / поз. 2). Встановіть мішок на паз на корпусі мотору; встановелля коректно, коли чути звук зчеплення (Мал. 5).

5.3 Встановлення додаткової ручки (Мал. 6)

Поверніть додаткову ручку у напрямку стрілки як показано на Мал. 6.

Починайте роботу з пристроєм тільки після того, як він повністю зібраний. Перед запуском завжди перевіряйте кабель живлення. Дозволяється робота з пристроєм тільки коли кабель в бездоганному стані.

6. Експлуатація**6.1 Налаштування реміню (Мал. 1)**

Налаштуйте розмір реміню (4) так, щоб пиросос ледве доставав до землі. Направляючи ролики (9) на кінці всмоктувальної труби допоможуть вам маневрувати трубою по землі.

6.2 Підключення пристрою до мережі і включення (Мал. 7-8)

Інструмент може бути підключений до будь-якої розетки (з 230 В змінного струму), який оснащений 10А або більше запобіжником. Розетка повинна бути захищена за допомогою заземленого автоматичного вимикача. Робочий струм не повинен перевищувати 30 мА.

- Вставте штекер пристрою у з'єднувальний шнур (подовжувач).
- Зафіксуйте кабель фіксатором, як показано на малюнку 7).
- Для включення натисність перемикач (5).
- Для виключення відпустіть перемикач (5).

6.3 Вибір режиму роботи**6.3.1 Всмоктування (Мал. 9)**

Поверніть регулятор (Рис. 9/поз. 8) повністю у позицію А. Ви можете це робити як на не працюючому, так і на працюючому пристрої.

6.3.2 Видування (Мал. 9)

- Поверніть регулятор (Рис. 9/поз. 8) повністю у позицію В. Ви можете це робити як на не працюючому, так і на працюючому пристрої.
- Направте потік повітря вперед і повільно рухайтеся для того, щоб зібрати сміття у купу або видути сміття з важкодоступних місць.
- Важливо! Випорожніть мішок для сміття перед видуванням. В іншому випадку, зібране сміття може випадати.

6.4 Випорожнення мішка для сміття (Мал. 1)

Випорожняйте мішок для сміття (7) регулярно. Коли мішок заповнений сміттям, потужність пирососу стає меншою. Збирайте органічні відходи у компостну купу.

- Вимкніть пристрій і витягніть гак.
- Відкрийте змійку на мішку для сміття (7) і витрусіть сміття.
- Закрийте змійку на мішку для сміття (7).

6.5 Регулювання швидкості (Мал. 1)

Пристрій має електронне регулювання швидкості. Щоб їм скористатись, поверніть регулятор швидкості (Рис. 1/ поз. 10) у бажану позицію. Використовуйте пристрій тільки зі швидкістю, яка необхідна і не використовуйте зі швидкістю, вищою за необхідну.

7. Заміна кабелю живлення**Небезпека!**

Якщо провід для під'єднання цього приладу до електромережі пошкоджений, то для запобігання виникнення нещасних випадків його повинен замінити виробник або його сертифікована сервісна служба чи інший кваліфікований спеціаліст.

8. Чистка, техобслуговування і замовлення запчастин

Небезпека! Вийміть перед усіма роботами штекер з розетки.

8.1 Чистка

- Зберігайте усі запобіжні пристрої, вентиляційні отвори та корпус двигуна від бруду та пилу. Прилад протирайте чистою ганчіркою чи продувайте стисненим повітрям з невеликим тиском.
- Рекомендуємо чистити пристрій після кожного використання.
- Регулярно протирайте прилад вологою ганчіркою з невеликою кількістю мила. Не використовуйте очищуючі засоби чи розчинники; вони можуть пошкодити пластикові частини приладу. Слідкуйте за тим, щоб в середину приладу не потрапила вода.
- Після того, як ви витрушуєте мішок для сміття, виверніть його і почистіть, щоб не утворенню цвילі і неприємних запахів.

- Для чистки мішка для сміття ви можете використовувати воду з милом.
- Почистіть зубці змійки, якщо стане важко відкривати змійку мішка.
- Очистіть від бруду трубу пилососу щіткою.
- Видаліть бруд щіткою, сухою ганчіркою або стисненим повітрям. Коли ви будете ставити кришку на місце, зверніть увагу, щоб виступ знизу кришки увійшов у відповідну виїмку в корпусі.

8.2 Обслуговування

- Якщо у інструменту виникають проблеми, згадані вище, нехай перевірку проводить лише авторизований фахівець або сервісний центр.
- В середині приладу частини, що потребують технічного обслуговування, відсутні.

8.3 Замовлення запчастин:

Замовити запчастини ви можете на сайті www.einhell.ua, зайшовши до розділу замовлення запчастин і виконуючи інструкцію даного розділу, або в офіційному сервіс-центрі.

9. Утилізація і переробка

Прилад знаходиться в опакуванні, щоб запобігти пошкодженню при транспортуванні. Це опакування є сировиною, яка придатна для вторинного використання або для утилізації. Прилад та комплектуючі до нього виготовлено з різних матеріалів, наприклад, з металів та пластмаси. Прилади, які вийшли з ладу, не є побутовим сміттям.

Прилад слід здати у відповідний пункт прийому, щоб його було утилізовано належним чином. Якщо місцезнаходження таких пунктів прийому невідомо, слід звернутись до місцевої адміністрації.

10. Зберігання

Зберігайте прилад та комплектуючі в недоступному для дітей темному та сухому приміщенні без мінусових температур. Оптимальна температура зберігання - від 5 до 30°C. Зберігайте електроінструмент в оригінальному опакуванні.

11. Таблиця пошуку несправностей

Несправність	Можлива причина	Усунення
Двигун не запускається	<ul style="list-style-type: none">- Немає напруги.- Пошкоджений кабель - Клеми двигуна від'єднані	<ul style="list-style-type: none">- Перевірте кабель і запобіжники- Віддайте пристрій на перевірку у сервісний центр - Віддайте пристрій на перевірку у сервісний центр



D Konformitätserklärung: Wir erklären Konformität gemäß EU-Richtlinie und Normen für Artikel

GB Declaration of conformity: We declare conformity in accordance with the EU directive and standards for article

F Déclaration de conformité: Nous déclarons la conformité conformément aux directives et normes UE pour l'article

I Dichiarazione di conformità: dichiariamo la conformità secondo la direttiva UE e le norme per l'articolo

DK Overensstemmelseserklæring: Vi attesterer overensstemmelse iht. EU-direktiv samt standarder for artikel

S Försäkran om överensstämmelse: Vi förklarar följande överensstämmelse enl. EU-direktiv och standarder för artikeln

CZ Prohlášení o shodě: Prohlašujeme shodu podle směrnice EU a norem pro výrobek

SK Vyhlásenie o zhode: Vyhlasujeme zhodu podľa smernice EÚ a noriem pre výrobok

NL Conformiteitsverklaring: wij verklaren conformiteit conform EU-richtlijn en normen voor artikel

E Declaración de conformidad: declaramos la conformidad a tenor de la directiva y normas de la UE para el artículo

FIN Standardinmukaisuusotodistus: Me vakuutamme, että EU-direktiivin ja standardien vaatimukset täyttyvät tuotteelle

SLO IZJAVA O SKLADNOSTI potrjuje sledečo skladnost s smernico EU in standardi za izdelek

H Konformitási nyilatkozat: Az EU-irányvonal és normák szerinti konformitást jelentjük ki a cikkhez

RO Declarație de conformitate: Declaram conformitate conform directivei și normelor UE pentru articolul

GR Δήλωση συμμόρφωσης: Δηλώνουμε συμμόρφωση σύμφωνα με Οδηγία Εε και πρότυπα για τα προϊόντα

P Declaração de conformidade: Declaramos a conformidade de acordo com a diretiva CE e normas para o artigo

HR IZJAVA O SUKLADNOSTI potvrđuje sljedeću usklađenost prema smjernicama EU i normama za artikl

BIH IZJAVA O SUKLADNOSTI potvrđuje sljedeću usklađenost prema smjernicama EU i normama za artikl

RS DEKLARACIJA O USUGLAŠENOST potvrđuje sledeću usklađenost prema smjernicama EZ i normama za artikl

TR Uygunluk Deklarasyonu: AB direktifi ve ürün standartları uyarınca uygunluğunu beyan ederiz

RUS Заявление о соответствии товара: Настоящим удостоверяется, что следующие продукты соответствуют директивам и нормам ЕС

EE Vastavusdeklaratsioon: Tõendame toote vastavust EL direktiivile ja standarditele

LV Atbilstības deklarācija: Mēs apliecinām atbilstību ES direktīvai un standartiem tālāk minētajām precēm

LT Atitikties deklaracija: deklaruojame, kad gaminy's atitinka ES direktyvą ir standartus

PL Deklaracja Zgodności - deklarujemy zgodność wymienionego poniżej artykułu z następującymi normami na podstawie dyrektywy EU

BG Декларация за съответствие: Ние декларираме съответствие на Директивите и нормите (ЕС) за изделия

UKR Декларація відповідності: ми заявляємо про відповідність згідно з Директивою ЄС та стандартами стосовно артикула

MK Izjava za soobraznost: Izjavуvаme soobraznost со регулативата и со нормите на ЕУ за артикли

N Samsvarserklæring: Vi erklærer samsvar i henhold til EU-direktiv og standarder for artikkel

IS Samræmisýfirlýsing: Við útskúrdum samræmi við EU-reglugerð og stöðlum fyrir vörutegund

Elektro-Laubsauger* GC-EL 3024 E (Einhell)

- | | |
|---|--|
| <input type="checkbox"/> 2014/29/EU | <input checked="" type="checkbox"/> 2006/42/EC |
| <input type="checkbox"/> 2005/32/EC_2009/125/EC | <input type="checkbox"/> Annex IV
Notified Body:
Reg. No.: |
| <input type="checkbox"/> (EU)2015/1188 | |
| <input type="checkbox"/> 2014/35/EU | <input checked="" type="checkbox"/> 2000/14/EC_2005/88/EC |
| <input type="checkbox"/> 2006/28/EC | <input checked="" type="checkbox"/> Annex V |
| <input checked="" type="checkbox"/> 2014/30/EU | <input type="checkbox"/> Annex VI
Noise: measured L _{WA} = 100,3 dB (A); guaranteed L _{WA} = 104 dB (A)
P = 3,0 kW; L/Ø = cm
Notified Body: |
| <input type="checkbox"/> 2014/32/EU | |
| <input type="checkbox"/> 2014/53/EU | <input type="checkbox"/> 2012/46/EU_(EU)2016/1628
Emission No.: |
| <input type="checkbox"/> 2014/68/EU | |
| <input type="checkbox"/> (EU)2016/426
Notified Body: | |
| <input type="checkbox"/> (EU)2016/425 | |
| <input checked="" type="checkbox"/> 2011/65/EU_(EU)2015/863 | |

Standard references: EN 60335-1; EN 50636-2-100; EN 62233; EN 55014-1; EN 55014-2; EN 61000-3-2; EN 61000-3-3

Einhell Germany AG · Wiesenweg 22 · D-94405 Landau/Isar

Landau/Isar, den 04.01.2021

Andreas Weichselgartner/General-Manager

Jeffrey Liu/Product-Management

First CE: 21
Art.-No.: 34.333.70 **I.-No.:** 21010
Subject to change without notice

Archive-File/Record: NAPR024916
Documents registrar: Thomas Fischer
Wiesenweg 22, D-94405 Landau/Isar

* GB Electric blower vac · F Aspirateur de feuilles électrique · I Aspiratore di foglie elettrico · DKN EI-dreven løvsuger · S Elektrisk løvsuger · CZ Elektrický sběrač listí · SK Elektrický vysávač listia · NL Elektrische blaaszuiger · E Aspirador de hojas eléctrico · FIN Sähkökäyttöinen lehti-imuri · SLO Elektrčni sesalnik za listje · H Elektromos-lombszívó · RO Aspirator de frunze electric · GR Ηλεκτρικός αναρροφητικός φυλλών · P Aspirador de folhas eléctrico · HR/BIH Električni usisavač lišća · RS Električni usisavač lišća · PL Elektryczny odkurzacz do liści · TR Elektrikli yaprak aspiratörü · RUС Электрический пылесос для листвы · EE Elektriline lehelmur · LV Elektriskais lapu sūcētājs · LT Elektrinis lapų siurblys · BG Електрическа машина за засмукване на листа · UKR Апарат для всмоктування листя з електричним двигуном · MK Електро-всмукувач за листа · NO Løvsuger · IS Laufsguga

Декларація про відповідність продукції вимогам Технічних регламентів

Найменування та адреса виробника або його уповноваженого представника (Декларант): ТОВ "ХАНС АЙНХЕЛЬ УКРАЇНА" (юридична адреса: Україна, 08135, Київська обл., Києво-Святошинський район, село Чайки, вул. Чайки, 16), код за ЄДРПОУ 38275500 в особі уповноваженого представника Кузьмич М.Л. на підставі Довіреності від 18/02/2021 року.

підтверджує, що продукція торгової марки "EINHELL": Пилососи садові електричні та запасні частини до них моделей GE-EL **, GC-EL **, GH-EL **, де * (зірочки) – літери та (або) цифри, які визначають параметри продукції, що не впливають на показники безпеки і електромагнітної сумісності

код УКТ ЗЕД 8508

виробництва компанії «Айнхель Джермані АГ», індекс 94405, 22, Візенвег, 94405 Ландау на Ізарі, Федеративна Республіка Німеччина; на підприємстві «Hansi Anhai Far East Ltd.», 77 Gloucester Road, 12/F, Fortis Bank Tower, Hong Kong, Китай;

яка виготовляється серійно

відповідає вимогам Технічних регламентів:

Назва технічного регламенту	Нормативні документи
Технічний регламент безпеки машин	ДСТУ EN 60335-2-69:2014 (EN 60335-2-69:2012, IDT; IEC 60335-2-69:2012, MOD)
Технічний регламент з електромагнітної сумісності обладнання	ДСТУ EN 61000-3-2:2019 (EN IEC 61000-3-2:2019, IDT; IEC 61000-3-2:2018, IDT), ДСТУ EN 61000-3-3:2017 (EN 61000-3-3:2013, IDT; IEC 61000-3-3:2013, IDT), ДСТУ EN 55014-1:2016 (EN 55014-1:2006; EN 55014-1:2006/A1:2009; EN 55014-1:2006/A1:2011, IDT), ДСТУ EN 55014-2:2015 (EN 55014-2:1997, IDT)
Технічний регламент обмеження використання деяких небезпечних речовин в електричному та електронному обладнанні	ДСТУ EN 50581:2014

Останні дві цифри року, в якому було нанесено маркування знаком відповідності вимогам Технічних регламентів: 21.

Декларація складена під цілковиту відповідальність декларанта.

Директор

М.Л.

Кузьмич М.Л.

Зареєстровано «03» березня 2021 р.



Достовірність зазначеної інформації та дійсність реєстрації декларації про відповідність можна перевірити за телефоном +38 044 384 28 90