

Einhell

TC-BD 500

UKR Оригінальна інструкція
з експлуатації
Свердильний верстат



Art.-Nr.: 45.205.93

I.-Nr.: 11019

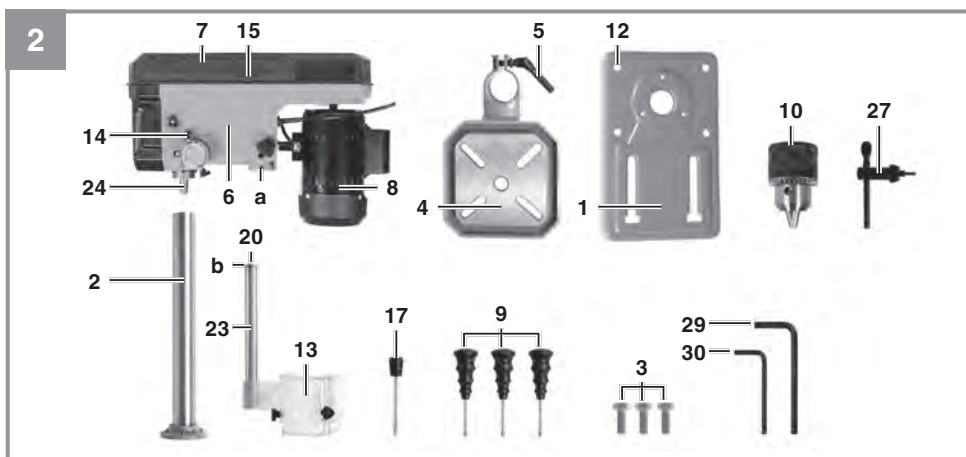
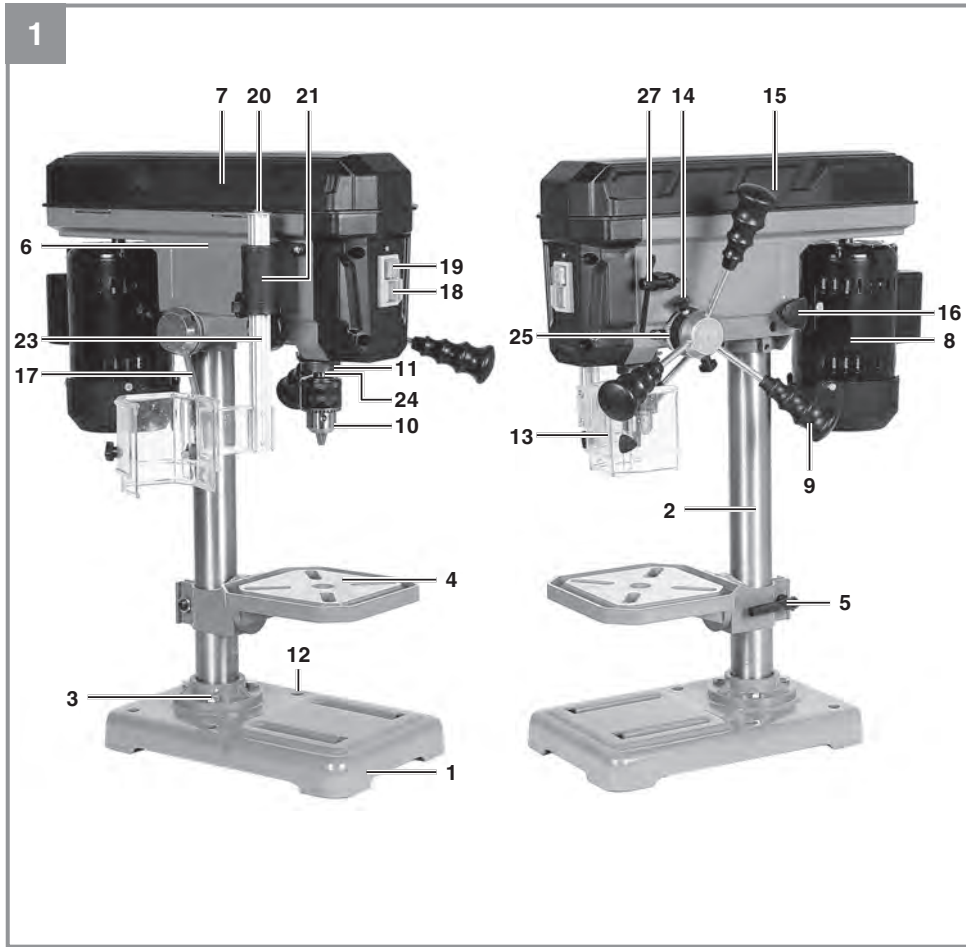

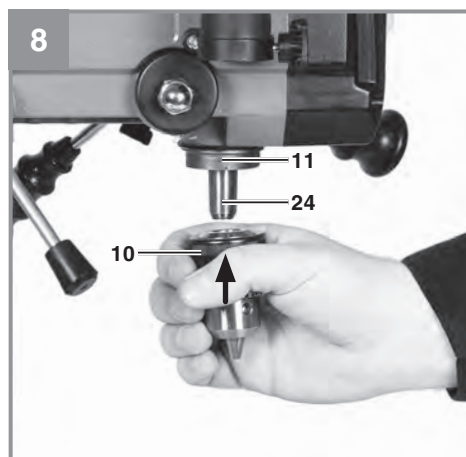
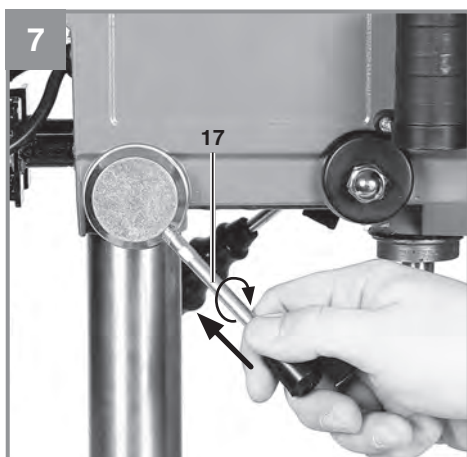
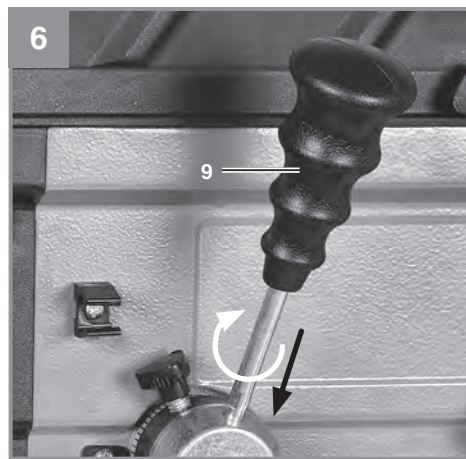
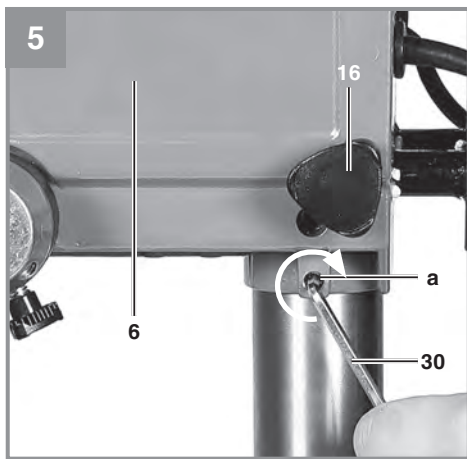
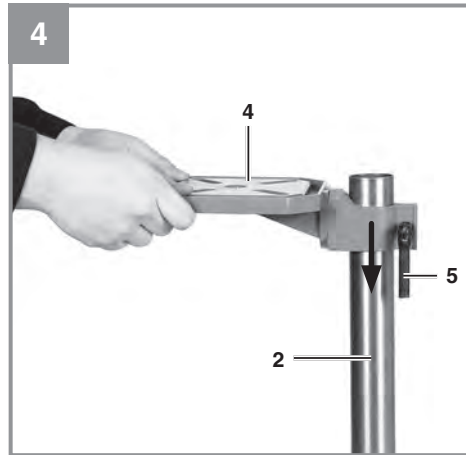
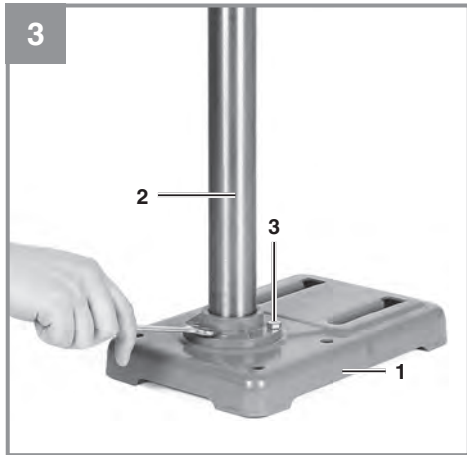

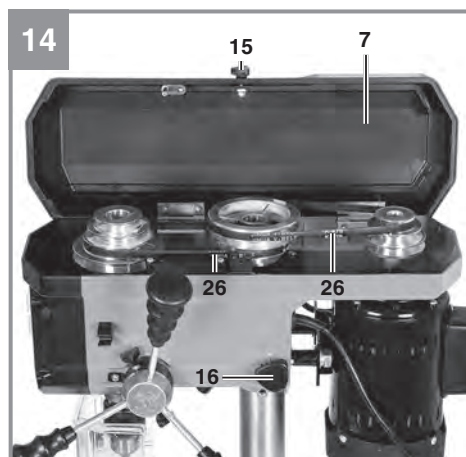
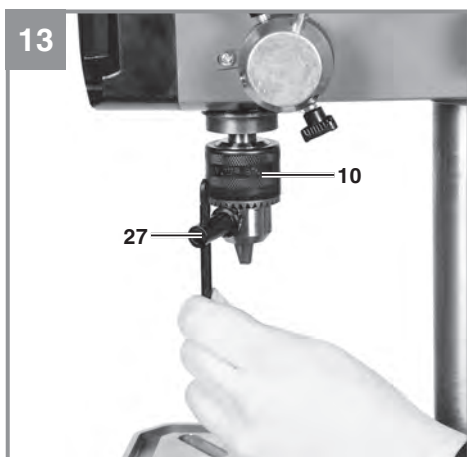
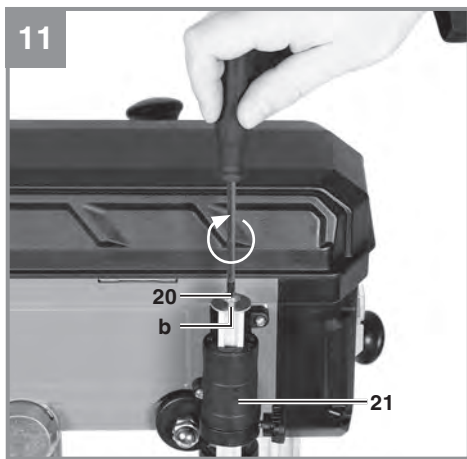
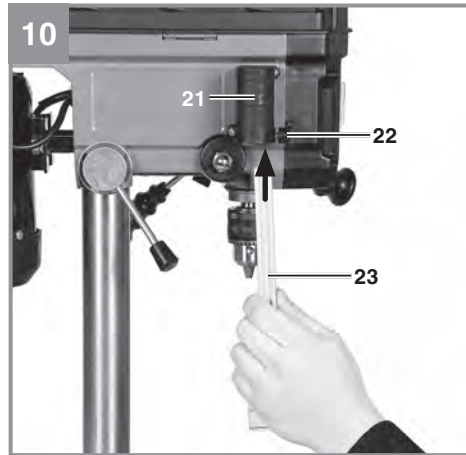
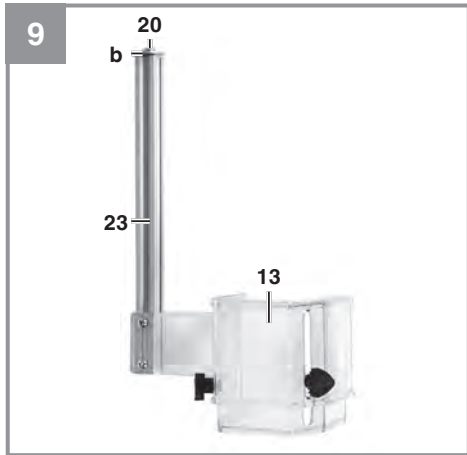

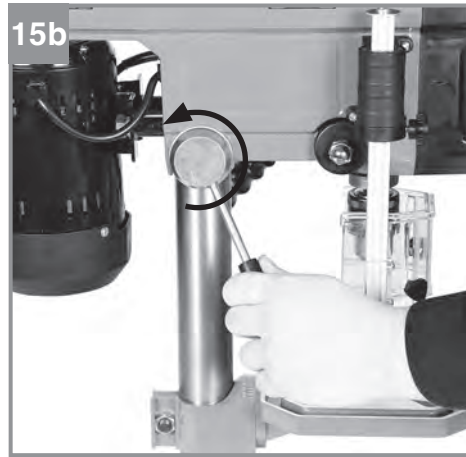
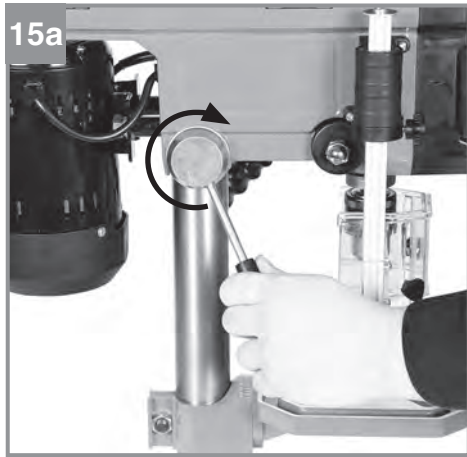

16

Pos.	min ⁻¹	Pos.	min ⁻¹	Pos.	min ⁻¹
A-4	300	B-4	480	A-3	640
C-4	600	A-2	790	B-3	1030
C-2	1600	B-1	1930	C-1	2410

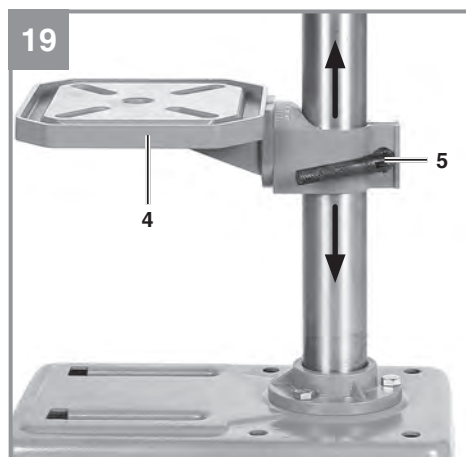
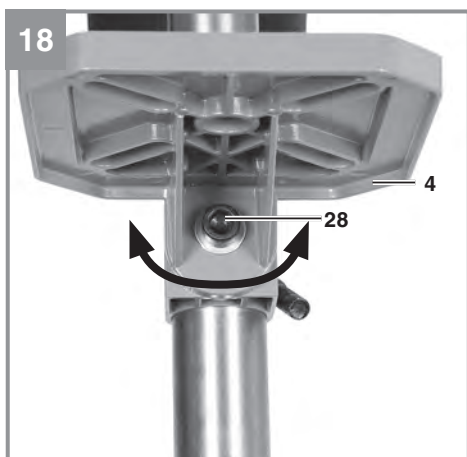
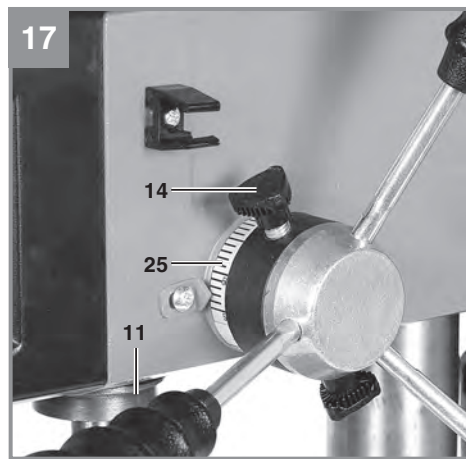



Небезпека!

При користуванні приладами слід дотримуватися певних заходів безпеки, щоб запобігти травмуванню і пошкодженням. Тому уважно прочитайте цю інструкцію з експлуатації. Надійно зберігайте її, щоб викладена в ній інформація була у вас постійно під руками. У випадку, якщо ви повинні передати прилад іншим особам, передайте їм також і цю інструкцію з експлуатації. Ми не несемо відповідальності за нещасні випадки або пошкодження, які виникли внаслідок недотримання цієї інструкції.

1. Вказівки з техніки безпеки

Прочитайте всі вказівки та інструкції з техніки безпеки. Недотримання вказівок та інструкцій з техніки безпеки може стати причиною виникнення електричного удару, пожежі та/або важкого травмування. **Зберігайте інструкцію з техніки безпеки на майбутнє.**

Пояснення до символів (див. Мал. 20)

- Небезпека!** - З метою зменшення ризику отримання травми слід читати інструкцію з експлуатації.
- Обережно! Захищайте органи слуху.** Шум може спричинити втрату слуху.
- Використовуйте маску, яка захищає від вдихання пилу!** Під час обробки деревини або інших матеріалів може утворюватись небезпечний для здоров'я пил. Матеріали, що містять азбест, обробляти заборонено!
- Використовуйте захисні окуляри!** Іскри, що утворюються під час роботи, а також і частинки абразиву, стружка та пил можуть спричинити втрату видимості.

2. Опис приладу та об'єм поставки**2.1 Опис приладу (Мал. 1)**

- Основа верстату
- Опорна стійка
- Фіксуючі гвинти
- Свердлильний стіл
- Фіксатор свердлильного столу
- Голова пристрою
- Кришка V-подібного реміня
- Двигун
- Рукоятка
- Свердлильний патрон
- Швиндель
- Монтажні отвори
- Відкидний захист від стружки
- Обмежувач глибини
- Фіксатор кришки V-подібного реміня
- Затискний гвинт
- Затискний важіль
- Кнопка ВКЛ
- Кнопка ВИКЛ
- Упорний гвинт захисту від стружки
- Тримач захисту від стружки
- Фіксуючий гвинт захисту від стружки
- Направляюча захисту від стружки
- Посадочне місце патрону
- Кільцева шкала
- V-подібний ремінь
- Ключ для свердлильного патрону
- Гвинт
- Ключ 10 мм
- Ключ 4 мм

2.2 Об'єм поставки

Спочатку переконайтеся у наявності всіх частин приладу. Якщо якихось деталей не вистачає, будь ласка, зверніться в наш сервісний центр. Також зверніть увагу на умови гарантійного обслуговування, які опиані у гарантійному талоні.

- Відкрийте упаковання і обережно вийміть обладнання.
- Зніміть пакувальний матеріал і будь-яке упаковання та/чи скоби (якщо можливо).
- Перевірте комплект поставки.
- Перевірте, щоб обладнання та деталі не було пошкоджено під час перевезення.
- За можливістю, зберігайте упаковання до кінця гарантійного терміну.

Небезпека!

Прилад та опакуння не є іграшками для дітей! Дітям заборонено гратись пластиковими торбинами, плівкою та дрібними деталями!

3. Застосування за призначенням

Свердлильний верстат призначений для свердління металів, пластику, деревини та подібних матеріалів. Він призначений для використання лише в приватному секторі.

Їжа та шкідливі матеріали не можуть оброблятися верстатом. Свердлильний патрон призначений тільки для використання з свердлами та інструментами діаметром валу від 1.5 до 13 мм, а також для інструментів з циліндричним хвостовиком. Також можуть використовуватися інструменти з конічним хвостовиком. Пристрій призначений для використання лише дорослими людьми.

Прилад можна використовувати тільки за його призначенням. Забороняється використовувати прилад для будь-яких інших цілей. Користувач/оператор, а не виробник несе відповідальність за травми та пошкодження, що виникли в результаті використання даного приладу не за призначенням.

Наше обладнання не призначене для використання на комерційних, торгових або промислових підприємствах, або для еквівалентних цілей. Нашу гарантію буде анульовано, якщо прилад використовуватиметься на комерційних, торгових або промислових підприємствах, або для еквівалентних цілей.

4. Технічні параметри

Напруга живлення230-240В ~ 50 Гц
Потужність500 Вт S6 40%
Оберти двигуна1480 хв ⁻¹
Вихідні оберти300 - 2410 хв ⁻¹
Посадка свердлильного патронуВ 16
Отвір свердлильного патронуØ 1.5 - 13 мм
Виліт115 мм
Свердлильний стіл170 x 170 мм
Кути нахилу столу45° / 0° / 45°
Глибина свердління50 мм
Діаметр опори46 мм

Висота620 мм
Опорна площа200 x 315 мм
Вагаприбл. 15 кг

Робочий режим S6 40%: Робота на холостому ході (цикл 10 хвилин). Щоб мотор не перегрівався, на заданій потужності можна працювати лише 40% циклу, а потім 60% часу циклу треба працювати на холостому ході, щоб дати двигуну охолонути.

Небезпека!**Шум і вібрації**

Значення емісії шуму виміряні за директивою EN 62841.

L _{PA} рівень звукового тиску70.8 дБ(А)
K _{PA} похибка3 дБ
L _{WA} рівень звукової потужності83.8 дБ(А)
K _{WA} похибка3 дБ

Носіть навушники. Вплив шуму може стати причиною втрати слуху.

Зазначена величина емісії коливань вимірювалась відповідно до стандартизованого процесу випробувань, вона може змінюватись в залежності від способу використання електроінструмента, в окремих випадках її значення може бути більшим, ніж занотоване тут.

Зазначена величина емісії коливань може використовуватись для порівняння електроінструментів між собою.

Попередження:

Рівні вібрації та шуму можуть відрізнятися від рівня, встановленого під час фактичного використання, залежно від способу використання електроінструменту, особливо від типу заготовки, для якої він використовується.

Скоротіть рівень шуму та вібрації до мінімуму.

- Використовуйте лише справний прилад.
- Регулярно проводьте технічний догляд приладу та чистіть його.
- Пристосуйтеся до роботи з верстатом.
- Не перевантажуйте прилад.
- Виймайте вилку з розетки, якщо обладнання не використовується.
- Одягайте захисні рукавички.

Залишкові ризики

Навіть при належному використанні даного електроінструмента існують залишкові ризики. Слід рахуватись з наступними ризиками, обумовленими конструкцією та виконанням даного електроінструмента:

1. Захворювання легень при відсутності використання респіратора.
2. Пошкодження слуху при відсутності засобів захисту органів слуху.
3. Шкода здоров'ю, через вплив коливань обладнання, за умови тривалого використання або неналежної експлуатації.

5. Перед початком роботи**5.1 Монтаж верстату (Мал. 3-8)**

- Встановіть основу (1) у потрібне місце.
- Встановіть опорну стійку (2) за допомогою гвинтів (3). (Мал. 3)
- Встановіть свердлильний стіл (4) на стійку (Мал. 4). Зафіксуйте стіл на потрібній висоті за допомогою гвинта (5).
- Встановіть голову верстату (6) на опорну стійку.

Порада: Якщо можливо, встановлюйте голову разом з помічником.

- Розташуйте голову пристрою вертикально до основи і затягніть фіксуючий гвинт за допомогою ключа (30) (Мал. 5).
- Закрутіть 3 ручки (9) у відповідні отвори. (Мал. 6)
- Прикрутіть затискний важіль (17) як показано на Мал. 7.
- Перед встановленням патрону (10) на посадочне місце (24) перевірте, що обидві частини чисті. Вставте патрон на посадочне місце і перевірте надійність кріплення (Мал. 8).

5.2 Встановлення верстату

Свердлильний верстат треба встановити стаціонарно на рівну поверхню. Для цього використовуйте обидва монтажні отвори (12). Верстат повинен бути легко доступним для експлуатації, регулювання і обслуговування.

Важливо: Фіксуючі гвинти повинні бути затягнуті тільки на тому місці основи верстату, де вони не зможуть її деформувати. Надлишкове натягіння може призвести до козколювання основи.

5.3. Відкидний захист від стружки (Мал. 9-12)

- Перед встановленням захисту від стружки (13) встановіть свердлильний стіл (4) у найнижче положення (див. 6.7).
- Зніміть направляючу (23), упорний гвинт (20) і упорну втулку b (Мал. 9).
- Вставте направляючу у тримач захисту від стружки (21) (Мал. 10).
Увага: При встановленні направляючої у тримач, фіксуючий гвинт захисту від стружки (22) повинен бути направлений вперед, як показано на Мал. 12. Тільки після цього ви зможете повністю закрити захист від стружки.
- Знову встановіть упорний гвинт і втулку b на направляючу (Мал. 11).
- Висота захисту від стружки може плавно регулюватись і фіксується гвинтом (22) (Мал. 12).
- Для заміни свердла захист від стружки може бути відкинтий убік.

5.4 Перед першим запуском верстату

Під'єднайте верстат до розетки з заземленням. Верстат оснащений вимикачем нульової напруги, який призначений для захисту користувача на випадок самостійного пуску верстату після попереднього зникнення напруги. У цьому випадку верстат треба вмикати вручну.

6. Експлуатація**6.1 Загальна інформація (Мал. 12)**

Для включення верстату натисніть зелену кнопку ВКЛ "I" (18). Для виключення, натисніть червону кнопку ВИКЛ "O" (19).

Не перевантажуйте пристрій. Якщо звук мотора падає під час роботи, він перевантажується. Не перевантажуйте верстат до повного зупинення двигуна. Під час роботи завжди стійте перед верстатом.

6.2 Встановлення свердла у патрон (Мал. 1)

Перед заміною приладдя відключіть верстат від мережі живлення. В зажимний патрон (10) треба ставити тільки приладдя зі вказаним максимальним діаметром хвостовика циліндричної форми. Використовуйте тільки загострені свердла без дефектів. Використовуйте тільки те приладдя, яке підходить згідно інструкції чи які погоджені виробником. Якщо свердло заблокується під час роботи, виключіть верстат і поверніть свердло у початкове положення.

6.3 Використання затискного патрону (Мал. 13)

Верстат оснащений патроном з зубчастим зчепленням (10). Для встановлення свердла, відкиньте захист від стружки (13), вставте свердло у патрон і затисніть його у патроні за допомогою ключа (27). Витягніть ключ і переконайтесь, що свердло надійно затиснуто. **Увага!** Не залишайте ключ у затискному отворі. Це може призвести до вильоту ключа при включенні верстату і травмуванню внаслідок цього.

6.4 Встановлення швидкості (Мал. 12/14-16)

Спочатку вимкніть пристрій і витягніть штекер з розетки.

Різні швидкості обертання шпинделю встановлюються за допомогою переміщення V-подібного реміня:

- Спочатку встановіть направляючу захисту від стружки (23) у найнижче положення, щоб можна було повністю відкрити кришку реміня. Для цього відкрутіть гвинт (22) і передвиньте захист від стружки вниз (Мал. 12).
- Послабте гвинт (15) щоб відкрити кришку (7) і потім послабте гвинт (16) на голові верстату (6) (Мал. 14).
- Поверніть важіль (17) за годинниковою стрілкою для зняття натяжіння з реміня (26) (Мал. 15a).
- Для встановлення потрібної швидкості змініть позицію реміня.
- Варіанти швидкостей описані у таблиці (Мал. 16).
- Натягніть ремінь, повертаючи важіль проти годинникової стрілки (Мал. 15b). **Увага:** Напруга встановлена належним чином тоді, коли ви можете натиснути на ремінь посередині на прибіл. 1 см.
- Перезатягніть гвинт на голові пристрою.
- Закрийте кришку реміня і затягніть гвинт.

Увага: Кришка реміня має бути надійно прикручена, так як пристрій оснащений запобіжним вимикачем, який не дозволяє включити верстат доки не закрита кришка V-подібного реміня.

Увага! Ніколи не влючайте верстат коли відкрита кришка реміня. Ніколи не торкайтесь реміня, коли він обертається.

6.5. Обмежувач глибини свердління (Мал. 17)

Свердлильний шпindel має обертальне кільце зі шкалою для встановлення глибини свердління. Регулюйте глибину тільки коли шпindel не обертається.

- Натисніть вниз на шпindel (11) доки свердло не торкнеться заготовки.
- Послабте гвинт (14) і повертайте кільце (25) до зупинки.
- Поверніть кільце (25) на потрібну глибину свердління і зафіксуйте налаштування за допомогою гвинта (14).

6.6. Нахил свердлильного столу (Мал. 18)

- Послабте гвинт (28) під свердлильним столом за допомогою ключа (29).
- Встановіть стіл (4) на потрібний кут.
- Перезатягніть гвинт щоб зафіксувати стіл у потрібному положенні.

6.7. Встановлення висоти свердлильного столу (Мал. 19)

- Послабте затискний гвинт (5).
- Вручну встановіть стіл (4) у потрібне положення.
- Затягніть затискний гвинт (5).

6.8 Затискання заготовки

Для фіксації заготовки використовуйте лещата чи інші підходящі затискні пристрої. Ніколи не фіксуйте заготовку своїми руками! При свердлінні заготовка повинна переміщуватись по столу (4) для самоцентрування. Заготовка не повинна обертатись.

Небезпека! Для запобігання викидання деталей з цільнолистового металу їх необхідно затиснути. Належно встановлюйте висоту і кут нахилу столу для кожної окремої заготовки. Між верхнім краєм заготовки і кінцевиком свердла повинно бути достатньо простору.

6.9 Робочі швидкості

Перенонайть, що вибрана правильна швидкість. Швидкість обертання залежить від діаметру свердла і матеріалу, в якому виконується свердління.

Нажиче надається таблиця, яка показує рекомендовані швидкості при свердлінні різних матеріалів. Надані швидкості є рекомендованими.

Ø свердла	Чугун	Сталь	Залізо	Алюміній	Бронза
3	2550	1600	2230	9500	8000
4	1900	1200	1680	7200	6000
5	1530	955	1340	5700	4800
6	1270	800	1100	4800	4000
7	1090	680	960	4100	3400
8	960	600	840	3600	3000
9	850	530	740	3200	2650
10	70,85	480	670	2860	2400
11	700	435	610	2600	2170
12	640	400	560	2400	2000
13	590	370	515	2200	1840
14	545	340	480	2000	1700
16	480	300	420	1800	1500
18	425	265	370	1600	1300
20	380	240	335	1400	1200
22	350	220	305	1300	1100
25	305	190	270	1150	950

6.10 Конічне зенкерування і центрове свердління

Переконайтесь в тому, що роботи по конічному зенкеруванню виконуються на найменшій швидкості, а центрове свердління на високій швидкості.

6.11 Свердління у дереві

Зверніть увагу, що при роботі з деревом потрібно попідкуватися про належне видалення пилу, в іншому випадку може виникнути ризик для здоров'я. При роботі з утворенням пилу використовуйте належну захисну маску.

6.12 Заміна V-ремня (Мал. 12/14-16)

При зношенні можна замінити V-ремніть свердлильного верстату. Виконуйте як описано у розділі 6.4. При цьому замість зміни розташування реміня його треба замінити.

7. Заміна кабелю живлення

Якщо кабель живлення цього приладу пошкоджений, то для запобігання виникнення нещасних випадків його повинен замінити виробник або його сертифікована сервісна служба чи інший кваліфікований спеціаліст.

8. Чистка, обслуговування і замовлення запчастин

Перед початком всіх робіт по чистці від'єднайте мережевий штекер приладу від мережі.

8.1 Чистка

- Верстат для свердління не потребує спеціального обслуговування. Тримайте пристрій чистим. Не використовуйте жорсткі і абразивні матеріали для очищення пристрою. Переконайтесь, що на пристрій не проливається рідина. Після закінчення роботи перевірте, що все відкриті частини пристрою змащені. Опорну стійку і стол регулярно треба змащувати. Для цього використовуйте стандартне, знежирене змащувальне мастило. **Важливо:** Не використовуйте ваш домашній смітник для утилізації мастила. Регулярно перевіряйте і чистіть вентиляційні отвори. Зберігайте пристрій у сухому приміщенні. При пошкодженні, не намагайтеся самі полагодити пристрій. Залиште цю роботу кваліфікованому електрику.
- Рекомендуємо чистити прилад одразу ж після кожного використання.
- Регулярно протирайте прилад вологою ганчіркою з невеликою кількістю мила. Не використовуйте очищуючі засоби чи розчинники; вони можуть пошкодити пластикові частини приладу. Слідкуйте за тим, щоб в середину приладу не потрапила вода. Потраплення води в електроінструменти підвищує вірогідність електричного удару.

8.2 Технічне обслуговування

В середині приладу частини, що потребують технічного обслуговування, відсутні.

8.3 Замовлення запчастин

Актуальні ціни та інформацію Ви можете знайти на веб-сторінці www.isc-gmbh.info. Замовлення запчастин Ви можете зробити у відповідному розділі на сайті www.einhell.ua або у авторизованих сервіс-центрах

9. Утилізація і переробка

Прилад знаходиться в упаковці, яка служить для запобігання пошкодженню при транспортуванні. Ця упаковка є сировиною і тому може бути застосована повторно або може бути знову повернута в сировинний кругообіг. Прилад і супутні товари до нього складаються з різних матеріалів, як наприклад, із металу і пластмас. Несправні деталі віддайте на утилізацію спеціального сміття. Проконсультуйтеся в спеціалізованому магазині або в адміністрації общини.

10. Зберігання

Зберігайте обладнання та супутні товари до нього у темному і сухому місці, недоступному для дітей при температурі вище нуля. Ідеальна температура зберігання становить від 5 до 30°C. Зберігайте електроінструмент в оригінальному упакуванні.



- D** Konformitätserklärung: Wir erklären Konformität gemäß EU-Richtlinie und Normen für Artikel
- GB** Declaration of conformity: We declare conformity in accordance with the EU directive and standards for article
- F** Déclaration de conformité : Nous déclarons la conformité conformément aux directives et normes UE pour l'article
- I** Dichiarazione di conformità: dichiariamo la conformità secondo la direttiva UE e le norme per l'articolo
- DK** Overensstemmelseserklæring: Vi attesterer overensstemmelse iht. EU-direktiv samt standarder for artikel
- S** Försäkran om överensstämmelse: Vi förklarar följande överensstämmelse enl. EU-direktiv och standarder för artikeln
- CZ** Prohlášení o shodě: Prohlašujeme shodu podle směrnice EU a norem pro výrobek
- SK** Vyhlásenie o zhode: Vyhlasujeme zhodu podľa smernice EÚ a noriem pre výrobok
- NL** Conformiteitsverklaring: wij verklaren conformiteit conform EU-richtlijn en normen voor artikel
- E** Declaración de conformidad: declaramos la conformidad a tenor de la directiva y normas de la UE para el artículo
- FIN** Standardinmukaisuus todistus: Me vakuutamme, että EU-direktiivin ja standardien vaatimukset täyttyvät tuotteelle
- SLO** IZJAVA O SKLADNOSTI potrjuje sledečo skladnost s smernico EU in standardi za izdelek
- H** Konformitási nyilatkozat: Az EU-irányvonal és normák szerinti konformitást jelentjük ki a cikkhez
- RO** Declarație de conformitate: Declaram conformitate conform directivei și normelor UE pentru articolul
- GR** Δήλωση συμμόρφωσης: Δηλώνουμε συμμόρφωση σύμφωνα με Οδηγία ΕΕ και πρότυπα για τα προϊόντα
- P** Declaração de conformidade: Declaramos a conformidade de acordo com a diretiva CE e normas para o artigo
- HR** IZJAVA O SUKLADNOSTI potvrđuje sljedeću usklađenost prema smjernicama EU i normama za artikl
- BIH** IZJAVA O SUKLADNOSTI potvrđuje sljedeću usklađenost prema smjernicama EU i normama za artikl
- RS** DEKLARACIJA O USUGLAŠENOST potvrđuje sledeću usklađenost prema smernicama EZ i normama za artikal
- TR** Uygunluk Deklarasyonu: AB direktifi ve ürün standartları uyarınca uygunluğunu beyan ederiz
- RUS** Заявление о соответствии товара: Настоящим удостоверяется, что следующие продукты соответствуют директивам и нормам ЕС
- EE** Vastavusdeklaratsioon: Tõendame toote vastavust EL direktiivile ja standarditele
- LV** Atbilstības deklarācija: Mēs apliecinām atbilstību ES direktīvai un standartiem tālāk minētajām precēm
- LT** Atitikties deklaracija: deklaruojame, kad gaminy s atitinka ES direktyvą ir standartus
- PL** Deklaracja Zgodności - deklarujemy zgodność wymienionego ponizej artykułu z następującymi normami na podstawie dyrektywy EU
- BG** Декларация за съответствие: Ние декларираме съответствие на Директивите и нормите (ЕС) за изделия
- UKR** Декларация відповідності: ми заявляємо про відповідність згідно з Директивою ЄС та стандартами стосовно артикула
- МК** Изјава за сообразност: Изјавуваме сообразност со регулативата и со нормите на ЕУ за артикли
- N** Samsvarserklæring: Vi erklærer samsvar i henhold til EU-direktiv og standarder for artikkel
- IS** Samræmisýfirlýsing: Við útskúrdum samræmi við EU-reglugerð og stöðlum fyrir vörutegund

Säulenbohrmaschine TC-BD 500 (Einhell)

- | | |
|---|--|
| <input type="checkbox"/> 2014/29/EU | <input checked="" type="checkbox"/> 2006/42/EC |
| <input type="checkbox"/> 2005/32/EC_2009/125/EC | <input type="checkbox"/> Annex IV
Notified Body:
Reg. No.: |
| <input type="checkbox"/> (EU)2015/1188 | <input type="checkbox"/> 2000/14/EC_2005/88/EC |
| <input type="checkbox"/> 2014/35/EU | <input type="checkbox"/> Annex V |
| <input type="checkbox"/> 2006/28/EC | <input type="checkbox"/> Annex VI
Noise: measured L_{WA} = dB (A); guaranteed L_{WA} = dB (A)
P = kW; L/O = cm
Notified Body: |
| <input checked="" type="checkbox"/> 2014/30/EU | <input type="checkbox"/> 2012/46/EU_(EU)2016/1628
Emission No.: |
| <input type="checkbox"/> 2014/32/EU | |
| <input type="checkbox"/> 2014/53/EU | |
| <input type="checkbox"/> 2014/68/EU | |
| <input type="checkbox"/> (EU)2016/426
Notified Body: | |
| <input type="checkbox"/> (EU)2016/425 | |
| <input checked="" type="checkbox"/> 2011/65/EU_(EU)2015/863 | |

Standard references: EN 62841-1; EN 62841-3-13;
EN 55014-1; EN 55014-2; EN 61000-3-2; EN 61000-3-3

ISC GmbH · Eschenstraße 6 · D-94405 Landau/Isar

Landau/Isar, den 14.12.2020



Andreas Weichselgartner/General-Manager

Jeff Dong/Product-Management

First CE: 2020
Art.-No.: 45.205.93 I.-No.: 11019
Subject to change without notice

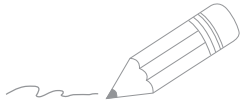
Archive-File/Record: NAPR019372
Documents registrar: Hofner Felix
Wiesenweg 22, D-94405 Landau/Isar

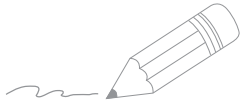



A series of horizontal lines for writing, starting with two lines that are slightly indented from the left margin, followed by a continuous series of lines down to the bottom of the page.

**Декларація про відповідність продукції вимогам
Технічних регламентів**

Найменування та адреса виробника або його уповноваженого представника (Декларант): ТОВ "ХАНС АЙНХЕЛЬ УКРАЇНА" (юридична адреса: Україна, 08135, Київська обл., Києво-Святошинський район, село Чайки, вул. Чайки, 16), код за ЄДРПОУ 38275500 в особі уповноваженого представника Кузьмич М.Л. на підставі Довіреності від 18/02/2021 року

підтверджує, що продукція торгової марки "EINHELL": Свердлильні верстати електричні та запасні частини до них моделей ТЕ-BD **, ТС-BD **, ВТ-BD **, ТН-BD *, де * (зірочки) – літери та (або) цифри, які визначають параметри продукції, що не впливають на показники безпеки і електромагнітної сумісності

код УКТ ЗЕД 8459

виробництва компанії «Айнхель Джермані АГ», індекс 94405, 22, Візенвег, 94405 Ландау на Ізарі, Федеративна Республіка Німеччина; на підприємстві «Hansi Anhai Far East Ltd.», 77 Gloucester Road, 12/F, Fortis Bank Tower, Hong Kong, Китай;

яка виготовляється серійно

відповідає вимогам Технічних регламентів:

Назва технічного регламенту	Нормативні документи
Технічний регламент безпеки машин	ДСТУ EN 62841-3-13:2018 (EN 62841-3-13:2017, IDT; IEC 62841-3-13:2017, MOD)
Технічний регламент з електромагнітної сумісності обладнання	ДСТУ EN 61000-3-2:2019 (EN IEC 61000-3-2:2019, IDT; IEC 61000-3-2:2018, IDT), ДСТУ EN 61000-3-3:2017 (EN 61000-3-3:2013, IDT; IEC 61000-3-3:2013, IDT), ДСТУ EN 55014-1:2016 (EN 55014-1:2006; EN 55014-1:2006/A1:2009; EN 55014-1:2006/A1:2011, IDT), ДСТУ EN 55014-2:2015 (EN 55014-2:1997, IDT)
Технічний регламент обмеження використання деяких небезпечних речовин в електричному та електронному обладнанні	ДСТУ EN 50581:2014

Останні дві цифри року, в якому було нанесено маркування знаком відповідності вимогам Технічних регламентів: 21.

Декларація складена під цілковиту відповідальність декларанта.

Директор

М.П.

Кузьмич М.Л.

Зареєстровано «03» березня 2021 р.

Достовірність зазначеної інформації та дійсність реєстрації декларації про відповідність можна перевірити за телефоном +38 044 384 28 90