

Einhell

TC-TS 2000 U

UKR Оригінальна інструкція з
експлуатації
Настільна циркулярна пила



Art.-Nr.: 43.405.06



I.-Nr.: 21010

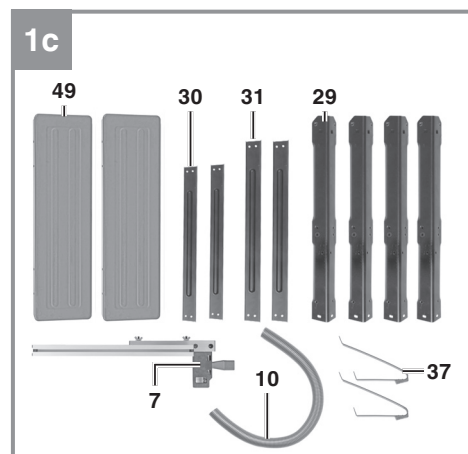
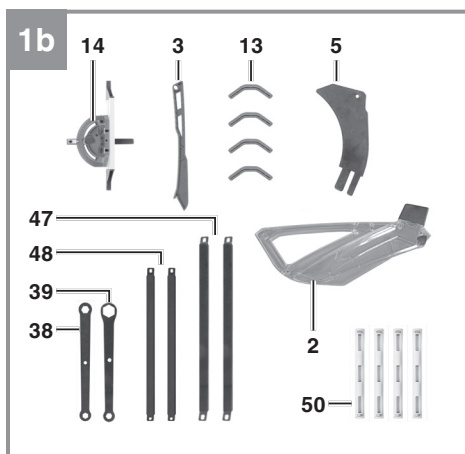
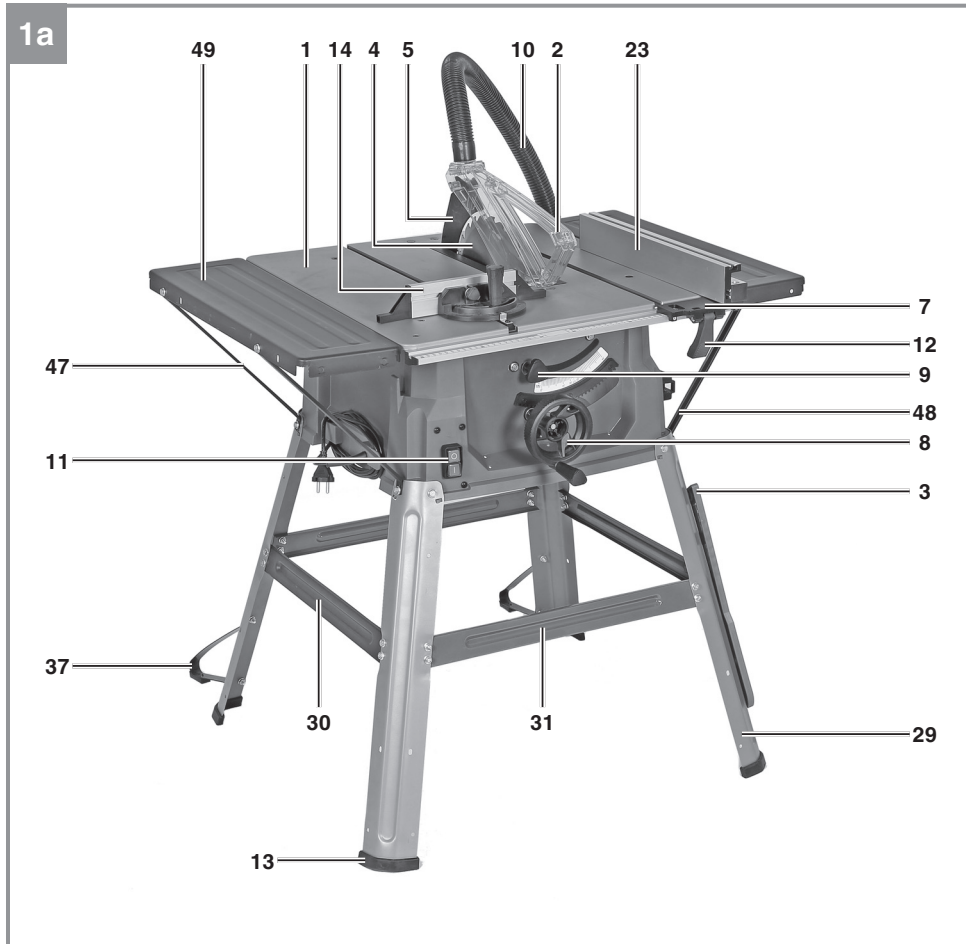

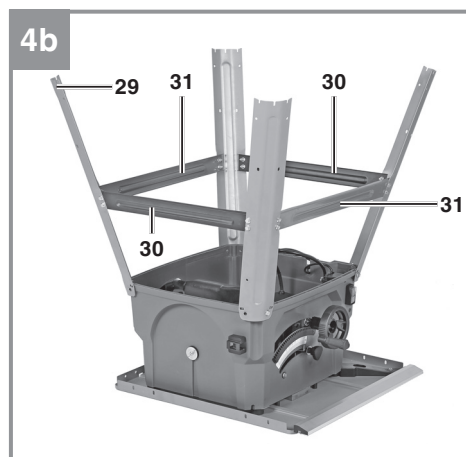
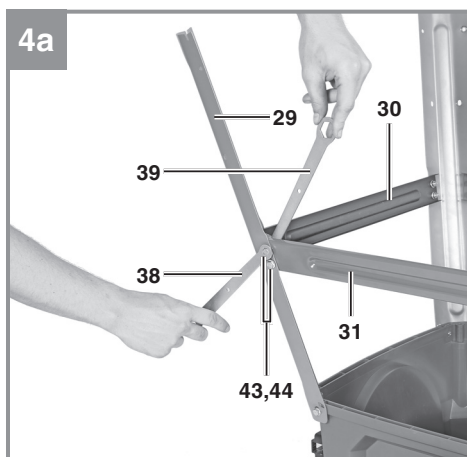
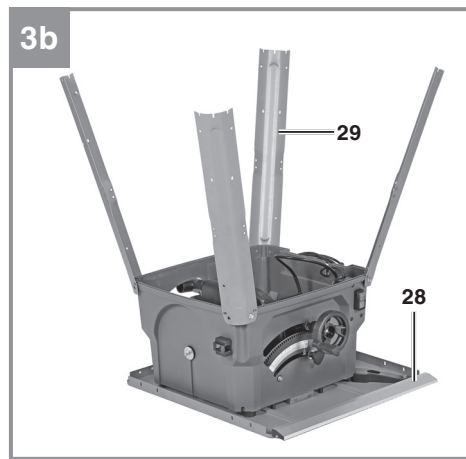
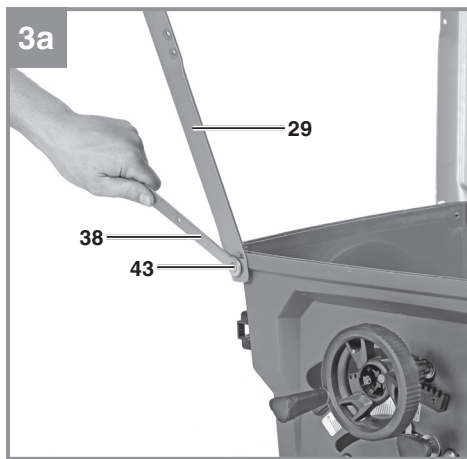
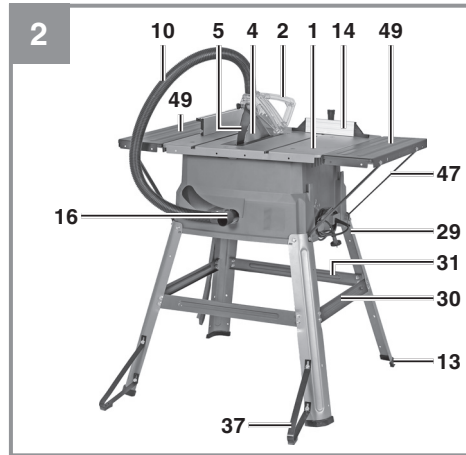
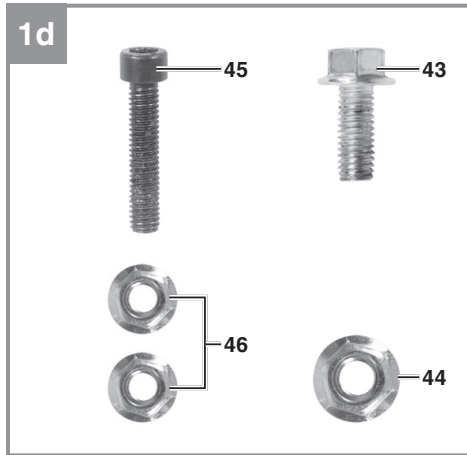

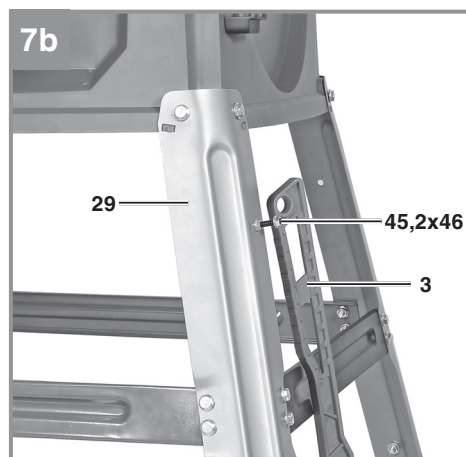
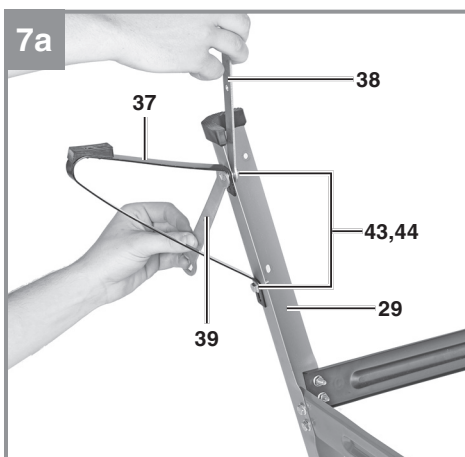
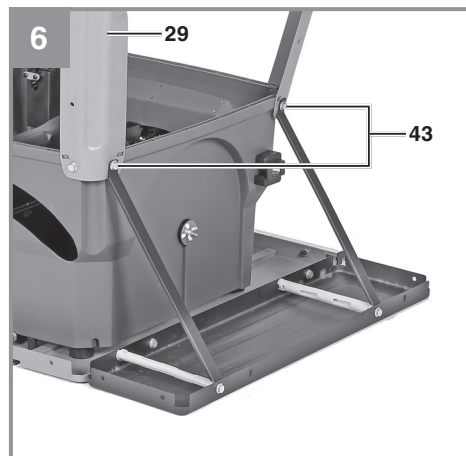
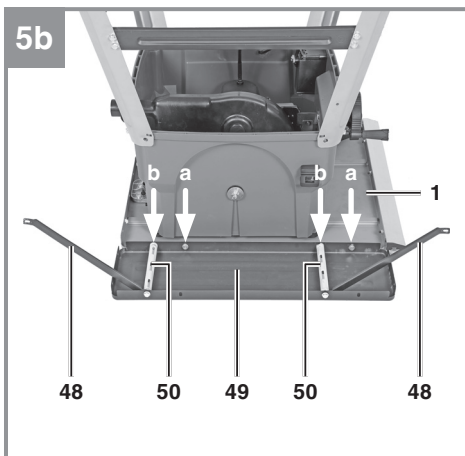
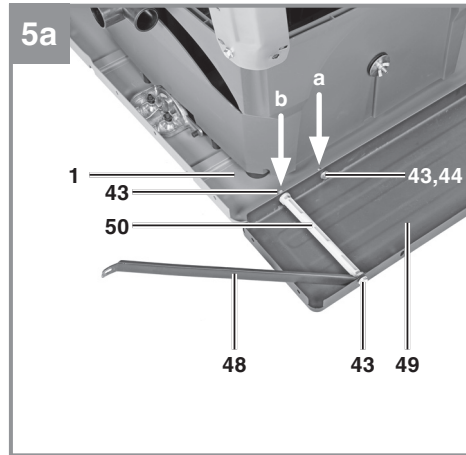
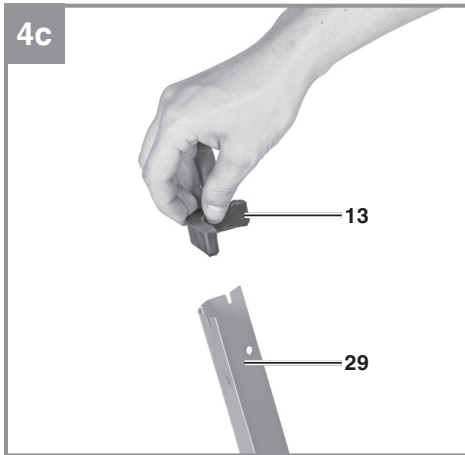

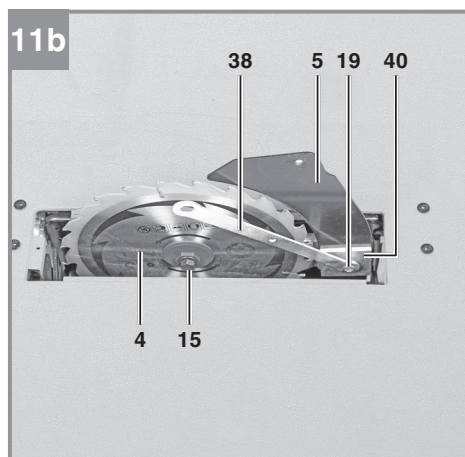
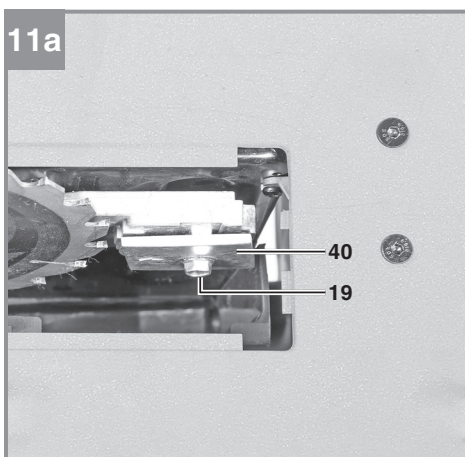
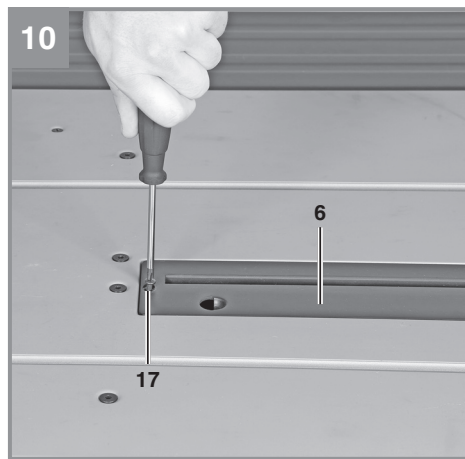
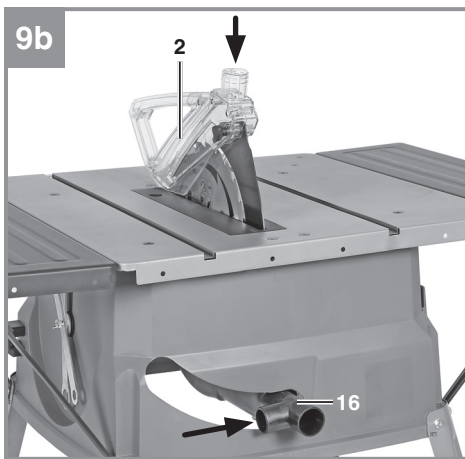
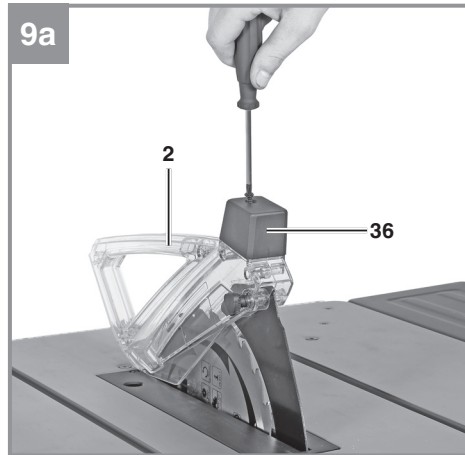
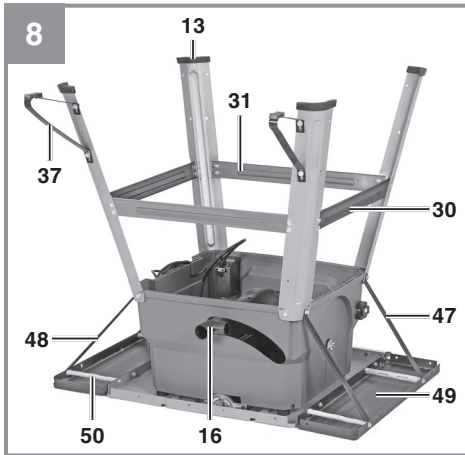

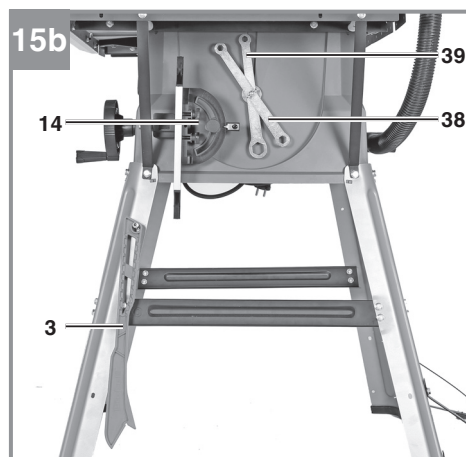
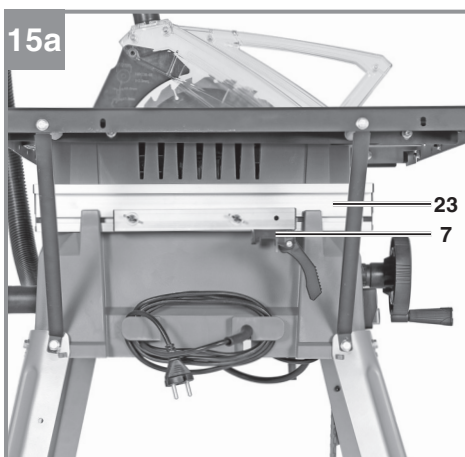
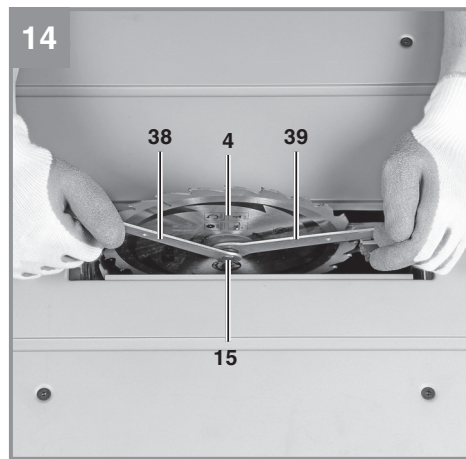
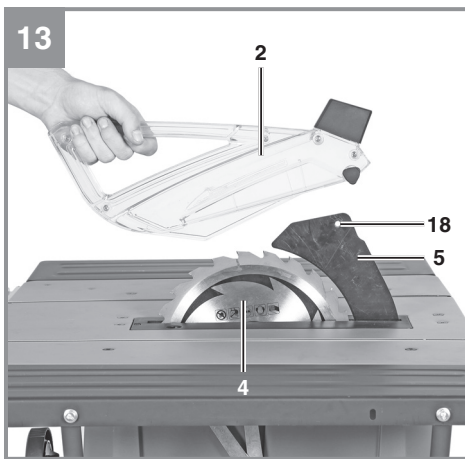
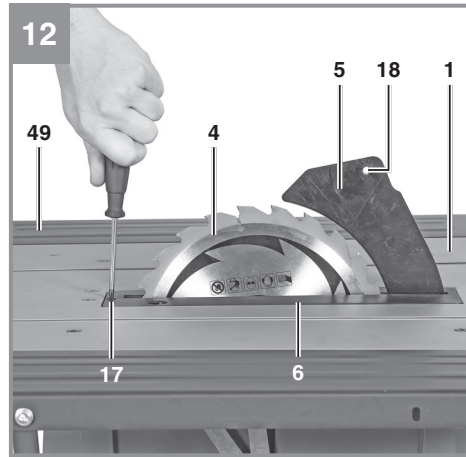
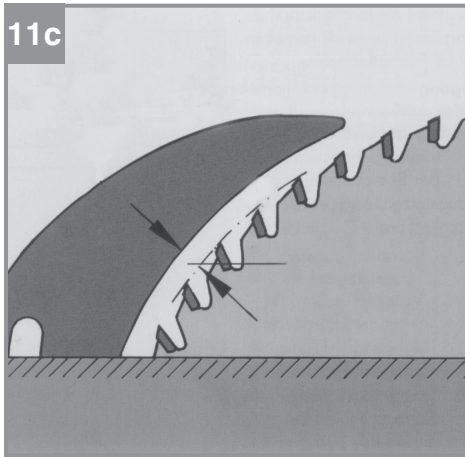

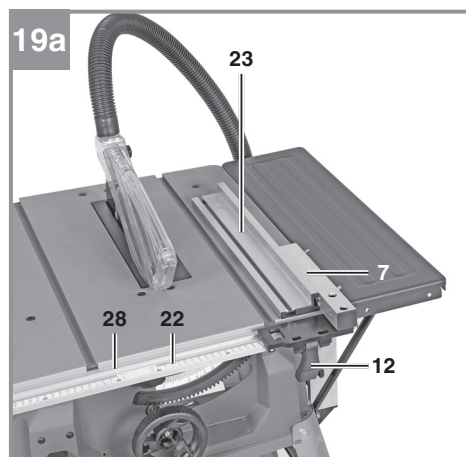
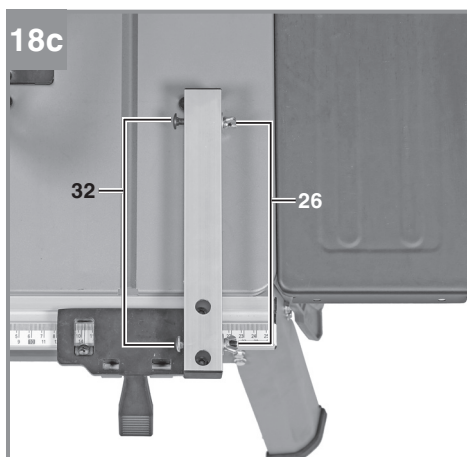
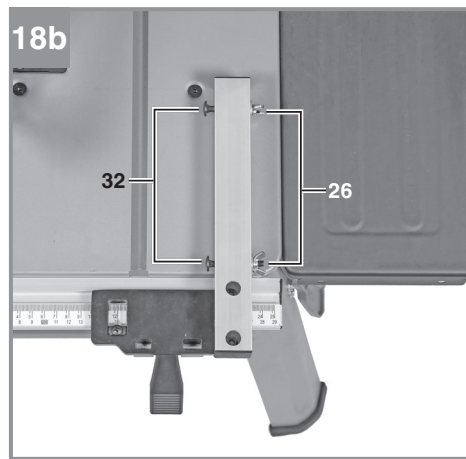
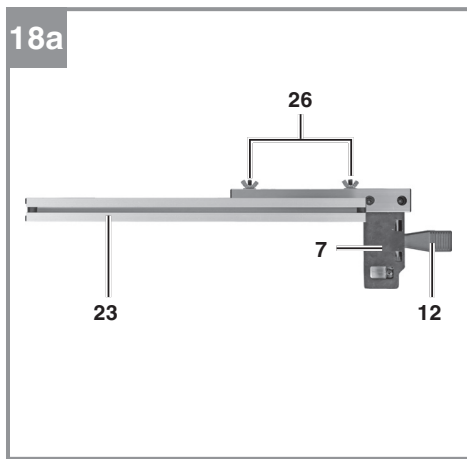
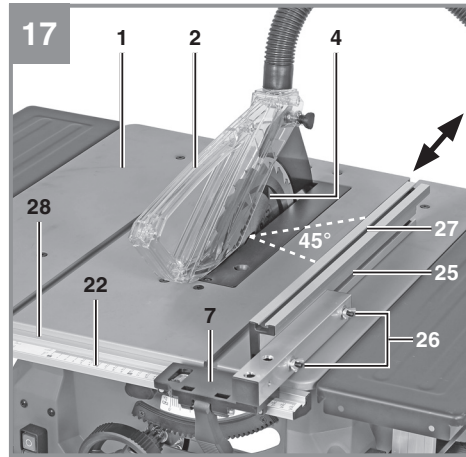
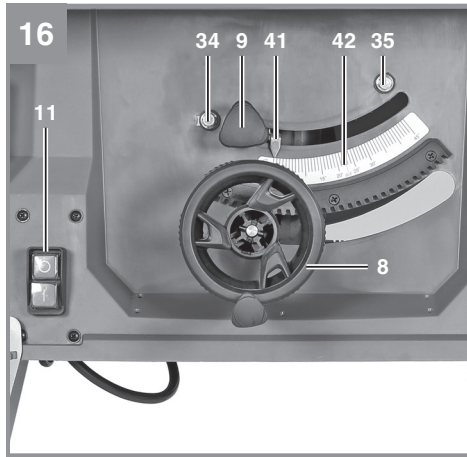

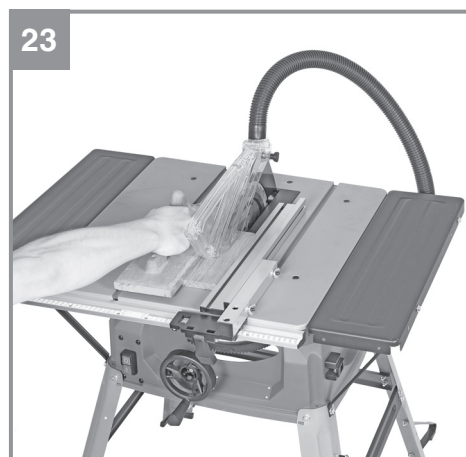
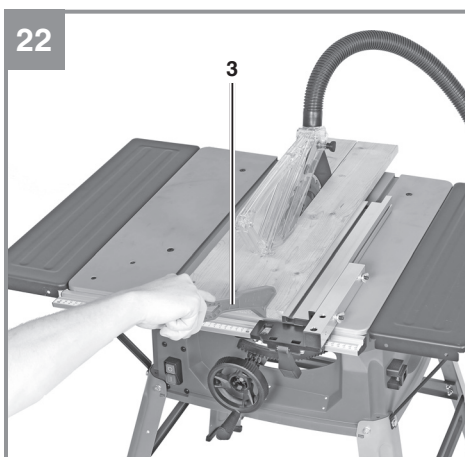
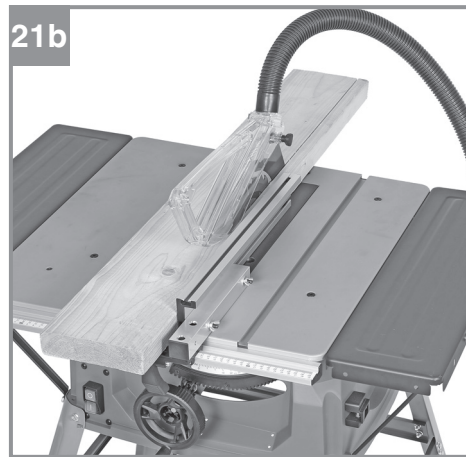
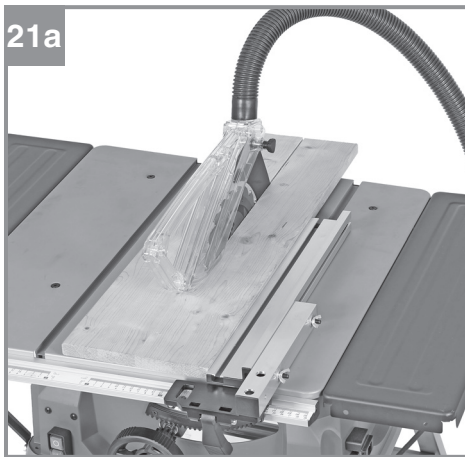
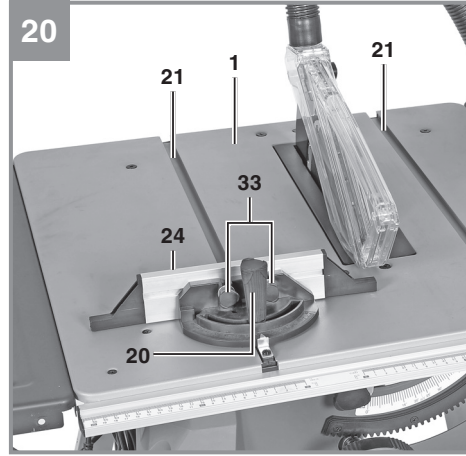
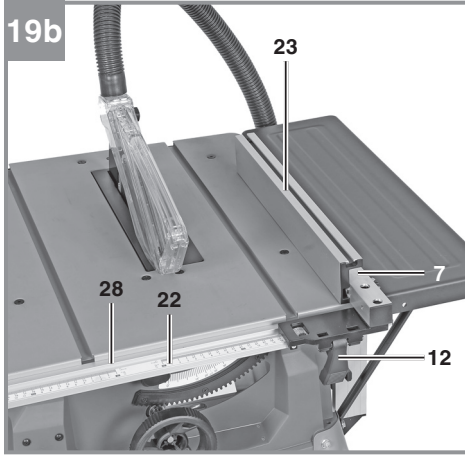

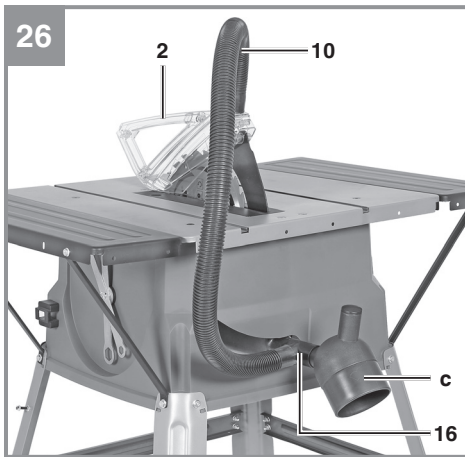
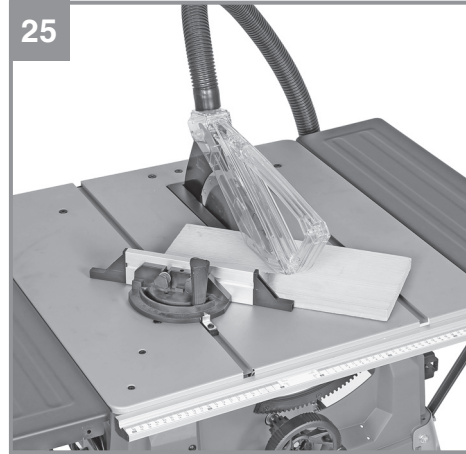
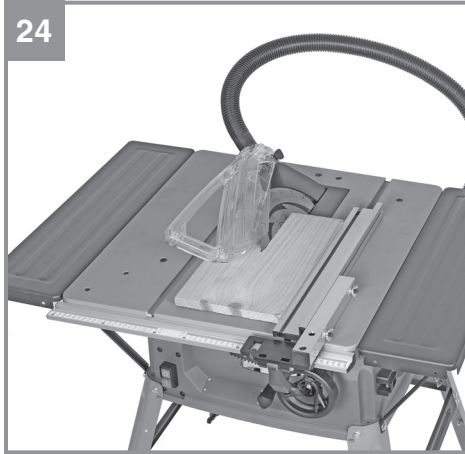



Попередження! - З метою зменшення ризику отримання травми слід читати інструкцію з експлуатації



Захищайте органи слуху! Шум може спричинити втрату слуху.



Використовуйте маску яка захищає від вдихання пилу! Під час обробки деревини або інших матеріалів може утворюватись небезпечний для здоров'я пил. Матеріали, що містять азбест, обробляти заборонено!



Використовуйте захисні окуляри! Іскри, що утворюються під час роботи, а також і частинки абразиву, стружка та пил можуть спричинити втрату видимості.



Увага! Небезпека травмування! Не торкайтеся пильного диску, що обертається.

Небезпека!

При використанні пристроїв необхідно дотримуватися певних правил техніки безпеки для того, щоб уникнути травм і запобігти збитку. Тому уважно прочитайте цей посібник з експлуатації. Тримайте його у надійному місці для того, щоб мати необхідну інформацію, коли вона знадобиться. Якщо Ви даєте пристрій іншим для користування, то долучіть це керівництво з експлуатації. Ми не несемо ніякої відповідальності за травми і збиток, які були отримані або заподіяні внаслідок недотримання цього керівництва.

1. Вказівки з техніки безпеки

Прочитайте всі вказівки та інструкції з техніки безпеки. Недотримання вказівок та інструкцій з техніки безпеки може стати причиною виникнення електричного удару, пожежі та/або важкого травмування.

Зберігайте вказівки та інструкції з техніки безпеки на майбутнє.

2. Опис приладу та об'єм поставки**2.1 Опис приладу (Мал. 1-26)**

1. Пильний стол
2. Кожух пильного диску
3. Штовхач
4. Пильний диск
5. Розділювач
6. Пластина для пропилю
7. Паралельний упор
8. Ручний маховик
9. Фіксатор кута нахилу диску
10. Шланг пиловідведення
11. Кнопка ВКЛ/ВИКЛ
12. Ексцентриковий важіль
13. Прогумовані ніжки
14. Поперечний упор
15. Гвинт для пильного диску
16. Адаптер пилевідведення у корпусі
17. Гвинт
18. Отвір (розділювача)
19. Гвинт пластини для пропилю
20. Гвинт поперечного упору
21. Канавка у пильному столі
22. Шкала (ширина різання)
23. Стопорна рейка для паралельного упору

24. Стопорна рейка для поперечного упору
25. Слот у упорній рейці, (вертик. розташ.)
26. Гвинт для паралельного упору
27. Слот у упорній рейці, (плоске розташ.)
28. Система направляюча
29. Ніжка
30. Поперечна распорка
31. Поздовжня распорка
32. Гвинт паралельного упору
33. Гвинт поперечного упору
34. Регулюючий гвинт (0°)
35. Регулюючий гвинт (45°)
36. Кришка на кожусі пильного диску
37. Додаткова ніжка
38. Ключ, розмір 10/13 мм
39. Ключ, розмір 10/21 мм
40. Фіксуєча пластина
41. Вказівник (регуляція кута)
42. Шкала (регуляція кута)
43. Шестигранний швинт М6
44. Шайба М6
45. Гвинт М5
46. Шайба М5
47. Підпорка розширювача (ліва)
48. Підпорка розширювача (права)
49. Розширювач пильного столу
50. Трубочаста дужка

2.2 Об'єм поставки

Будь ласка, перевірте комплектність артикула відповідно до описаного об'єму поставки.

- Відкрийте опакування та обережно дістаньте прилад.
- Зніміть пакувальний матеріал, а також запобіжні та захисні пристрої, використувані під час транспортування.
- Перевірте комплектність поставки.
- Перевірте, чи немає пошкоджень на приладі та комплектуючих.
- Якщо можливо, зберігайте опакування протягом всього гарантійного строку.

Небезпека!

Прилад та опакування не є іграшками для дітей! Дітям заборонено гратись пластиковими торбинами, плівкою та дрібними деталями!

- Кожух пильного диску
- Штовхач
- Розділювач
- Паралельний упор
- Шланг піловідведення
- Прогумована ніжка (4x)
- Поперечний упор
- Ніжка (4x)
- Поперечна распорка (2x)
- Поздовжня распорка (2x)
- Додаткова ніжка (2x)
- Ключ, розмір 10/13 мм
- Ключ, розмір 10/21 мм
- Гвинт M6 (32x)
- Гайка M6 (24x)
- Гвинт M5
- Гайка M5 (2x)
- Підпорка розширювача (ліва) (2x)
- Підпорка розширювача (права) (2x)
- Розширювачі столу (2x)
- Трубчаста дужка (4x)
- Додатковий пильний диск

3. Застосування за призначенням

Настільна дискова пила призначена для поздовжнього та поперечного (з поперечним упором) різання дерева відповідного розміру. Пристрій не призначено для різання дерева круглої форми.

Враховуйте, будь ласка, те, що за призначенням наші прилади не сконструйовані для виробничого, ремісничого чи промислового застосування. Ми не беремо на себе жодних гарантій, якщо прилад застосовується на виробничих, ремісничих чи промислових підприємствах, а також при виконанні інших прирівняних до цього робіт.

Наші прилади не сконструйовані для виробничого, ремісничого чи промислового застосування. Якщо використовувати пилу у комерційних, виробничих та промислових цілях, то може бути відмовлено в гарантії.

Використовуйте тільки відповідні пильні диски (диски НМ чи СВ). Заборонено використовувати диски з високолегірованої швидкоріжучої сталі (HSS) та відрізнi диски будь-якого типу.

Всі особи, які експлуатують і обслуговують пристрій, повинні бути ознайомлені з цією інструкцією і повинні бути проінформовані про потенційну небезпеку пристрою.

У зв'язку з конструкцією та виконанням пристрою, можуть виникнути такі небезпеки:

- Торкання до пильного диску, порізи.
- Травми від викидання заготовок чи їх частин.
- Трощення пильного диску.
- Вилітання наплавлених карбідних частин диску.
- Втрата слуху, якщо не використовувати навушники.
- При роботі в закритих приміщеннях утворюється деревний пил, шкідливий для здоров'я.

4. Технічні параметри

| | |
|-------------------------------|----------------------------------|
| Напряга живлення |220-240В ~ 50Гц |
| Потужність Р |S1 1800 Вт - S6 25% 2050 Вт |
| Оберти n_0 |4250 об/хв |
| Пильний диск |Ø 254 x Ø 30 x 2.4 мм |
| Кількість зубців диску |24/48 |
| Розмір столу |580 x 555 мм |
| Розширення столу вліво/вправо |580 x 150 мм |
| Висота різу макс. |80 мм / 90° |
| | 55 мм / 45° |
| Регулювання висоти | 0 - 80 мм |
| Нахил пильного диску | 0° - 45° |
| Кут поперечного упору | -45° - 45° |
| Відвідний отвір |Ø 36 мм |
| Вага | прибіл. 21,6 кг |
| Клас захисту: | II/□ |
| Товщина розділювача | 2.0 мм |

Режим роботи S6 25%: Постійна робота на холостому ході (час циклу 10 хвилин). Для запобігання перериву мотору рекомендується працювати 25% часу циклу при вказаній потужності, при цьому 75% циклу необхідно працювати на обертах без навантаження задля зниження температури двигуна.

Шуми

Параметри шумів визначені у відповідності з EN 62841.

Operation

L_{pA} рівень звукового тиску93,2 дБ(A)

K_{pA} похибка3 дБ(A)

L_{WA} рівень звукової потужності106,2 дБ(A)

K_{WA} похибка3 дБ(A)

Носіть навушники. Вплив шуму може стати причиною втрати слуху.

Параметри шуму будуть змінюватися в залежності від сфери застосування електроінструменту та у виняткових випадках вони можуть перевищувати вказані параметри.

Зазначені параметри шуму можуть використовуватись для порівняння електроінструментів між собою.

Зменшуйте вібрацію та утворення шуму до мінімального рівня.

- Використовуйте тільки бездоганно функціонуючий пристрій.
- Регулярно проводіть технічний догляд приладу та чистіть його.
- Пристосуйтеся до роботи пристрою.
- Не перевантажуйте пристрій.
- Вимикайте прилад, якщо ви ним не користуєтесь.

Обмежуйте час роботи!

Необхідно враховувати всі етапи робочого циклу (наприклад, періоди, коли електричні інструменти включаються і вимикаються, коли інструмент вмикається, але працює без навантаження).

Залишкові ризики

Навіть при належному використанні електроінструмента існують залишкові ризики. Слід рахуватись з наступними ризиками, обумовленими конструкцією та виконанням даного електроінструмента:

1. Ураження легень, якщо нехтувати належними масками-респіраторами, захищаючими від пилу.
2. Ураження органів слуху, якщо нехтувати належними засобами захисту органів слуху.

5. Перед початком роботи

- Розпакуйте настільну пилу і перевірте її на пошкодження, які могли виникнути під час транспортування.
- Пилу потрібно встановити надійно на рівній поверхні.
- Перед включенням, треба коректно встановити все кришки і захисні пристрої.
- Пильний диск повинен рухатись вільно.
- При роботі з раніше обробленим деревом переконайтесь, що ви не будете розпилювати сторонні деталі в ньому, такі як скоби, гвинти, цвяхи та інше.
- Перед включенням переконайтесь, що пильний диск встановлено правильно і рухомі частини пристрою рухаються вільно.

6. Монтаж

Небезпека! Перед початком будь-якого налаштування чи мотнажу пили, завжди виймайте вилку з розетки живлення!

6.1 Встановлення опорної рами (Мал. 3-4)

Небезпека! Зверніть увагу на вагу пили та зверніться за допомогою до іншої людини при необхідності!

- Переверніть пилу догори дригом та встановіть її на підлогу. Важливо! Підстіліть щось (наприклад пакувальний матеріал) між столом і поверхнею для запобігання пошкодження поверхні столу.

- Важливо! Спочатку лише вільно закріпіть усі гвинтові з'єднання між базовою рамою та пилою. Зачекайте, поки ви повернете пилу в робоче вертикальне положення, перш ніж надійно закрутити гвинтові з'єднання. Це для того, щоб ви були впевнені, що базовий каркас вирівняний на рівні з поверхнею, на якій він стоїть.
- Використайте шестигранні гвинти (43) щоб наживити ніжки (29) до корпусу пили.
- Потім з'єднайте ніжки распорками за допомогою болтів (43), гайок (44), пружинних шайб (47) і гайок (48). Переконайтесь що коротші распорки (30) знаходяться збоку від пили.
- Одягніть прогумовані кінці (13) на ніжки (29).

6.2 Встановлення розширень столу (Мал. 5, 6)

- Для під'єднання розширювачів столу до столу (1) у позицію (а) використовуйте гвинти (43) і гайки (44).
- Під'єднайте трубчасті дужки (50) до розширювачів (49) і зафіксуйте їх надійно до столу (1) гвинтами (43).
- Вставте распорки (47, 48) між дужками (50) і розширеннями столу (49) і зафіксуйте гвинтом (43).
- Важливо! Распорки зліва і справа мають різну довжину. Довші распорки (47) потрібно встановлювати зліва від столу (1), а коротші распорки (48) з правої сторони.
- Видаліть гвинти (43) з ніжок (29) справа і зліва щоб під'єднати распорки (47, 48) до опорної рами.
- Міцно зафіксуйте распорки (47, 48) до ніжок (29) гвинтами (43), але не перезатягніть їх.
- Вирівняйте рівень розширювачів (49) з рівнем пильного столу (1).
- Затягніть гвинтові з'єднання двома ключами (38) і (39).

6.3 Робоче положення пили (Мал. 2, 7-9)

- Переверніть пилу вертикально на ніжки.
- Пила повинна стояти на рівній поверхні.
- Затягніть всі гвинтові з'єднання. Для цього використовуйте обидва ключі (38) і (39).
- Прикрутіть до задніх ніжок додаткові ніжки (37 до 29). Для з'єднання використовуйте гвинти (43) і гайки (49).
- Увага! Не ставте додаткові ніжки (37) далеко від поверхні, де стоїть пила; вони призначені для запобігання опрокидування пили.
- Встановіть гвинт (45) з двома гайками (46) на передню ніжку (29). Використовуйте як тримач для штовхача (3).
- Для використання пили зі шлангом пиловиведення (10) потрібно спочатку зняти кришку (36) на захисті диску (2). Для цього відкрутіть гвинти за допомогою викрутки.
- Потім під'єднайте кожух диску (2) і бокове під'єднання на корпусі (16) до всмоктувального шлангу (10).

6.4 Заміна пластини для пропилу (Мал. 10, 12)

- Для запобігання травмуванням, пластина для пропилу повинна бути замінена при пошкодженні чи зношенні.
- Зніміть кожух диску (2) (див. 6.6).
- Викрутіть гвинт (17).
- Вийміть зношену пластину (6).
- Встановіть нову пластину у зворотньому порядку.

6.5 Встановлення/заміна розділювача (Мал. 11, 12)

- За допомогою маховика (8) встановіть диск (4) на максимальну глибину різку, встановіть позицію 0° і зафіксуйте.
- Зніміть кожух диску (2) (див. 6.6).
- Вийміть пластину для пропилу (6) (див. 6.4).
- Послабте гвинт (19) доки відстань між фіксуючою пластиною (40) і поверхнею не буде дорівнювати прибіл. 5 мм. Увага! Не відкручуйте пластину (40) повністю.
- Вставте розділювач (5) у цей проміжок, натисніть вниз до упору і зафіксуйте гвинтом (19). Переконайтесь, що розділювач встановлений прямо і не коливається.

- Розділювач (5) повинен розташовуватися в центрі вздовж уявної лінії, що проходить за диском (4), таким чином щоб матеріал не застрягав.
 - Відстань між диском (4) і розділювачем (5) повинна бути від 3 мм до 8 мм. (Мал. 11с).
 - Знову встановіть пластику для пропилу (6) і кожух диску (2) (див. 6.4, 6.6)
- 6.6 Монтаж/заміна кожуху диску (Мал. 13)**
- Встановіть кожух (2) на розділювач (5) так щоб гвинт проходив у отвір (18) розділювача.
 - Вставте гвинт кожуха диску (2) у отвір (18) і затягніть його
 - Важливо! Максимальна глибина, на яку можна вкрутити гвинт, була встановлена на заводі, так що кожух диску (2) завжди може вільно рухатися.
 - Увага! Кожух диску (2) завжди повинен автоматично опускатися на заготовку під власною вагою.
- 6.7 Монтаж/заміна пильного диску (Мал. 14)**
- Перед заміною диску вийміть штекер з розетки!
 - Для запобігання пораненню використовуйте захисні рукавиці.
 - За допомогою маховика (8) встановіть диск (4) на максимальну глибину різки.
 - Зніміть кожух диску, пластину для пропилу і розділювач (див. 6.6, 6.4, 6.5)
 - Вкрутіть гвинт (15) ключем (38) на самому гвинті (15) і іншим ключем (39) на валу двигуна.
 - Увага! Повертайте гвинт (15) за напрямом обертання диску.
 - Зніміть зовнішній фланець і вийміть диск (4) з внутрішнього фланцю.
 - Перед встановленням нового диску очистіть фланець.
 - Встановіть і закріпіть новий пильний диск (4) у зворотньому порядку.
 - Важливо! Зверніть увагу на напрям обертання диску. Кут нахилу пильних зубців диску повинен збігатися з напрямом обертання, тобто бути направленим вперед (дивіться на стрілку на захисному кожусі).
 - Знову встановіть розділювач, кожух диску і пластину для пропилу (див. 6.5, 6.4, 6.6).
 - Перевірте кріплення а також стан усіх захисних пристроїв перед подальшою експлуатацією пили.
- Увага! Кожен раз при зміні диску перевіряйте, щоб кожух (2) правильно рухався. Також перевіряйте щоб диск (4) у кожусі (2) вільно обетрався.
 - Увага! Кожен раз при зміні диску перевіряйте щоб він рівильно входив у пластину для пропилу при вертикальному різі і зрі під кутом 45°.
- 6.8 Зберігання аксесуарів (Мал. 15)**
- Паралельний упор (7) і упорна рейка (23) можуть бути зафіксовані як показано на Мал. 15а.
 - Поперечний упор (14), штовхач (3) і два ключі (38+39) можуть бути зафіксовані як показано на Мал. 15b.
- 6.9 Стружковідведення (Мал. 2, 9, 26)**
- Під'єднання до стружковідведення може бути чи через отвір на корпусі пили (16) чи через отвір на кожусі пильного диску (2).
- 6.9.1 Стружковідведення пилососом (Мал. 2, 9)**
- Пилосос не входить в комплект поставки.
 - Під'єднайте всмоктувальний шланг (10) до пили як описано у 6.3.
 - Під'єднайте пилосос до адаптеру на корпусі (16).
- 6.9.2 Стружковідведення станцією аспірації (Мал. 9, 26)**
- Станція аспірації разом зі шлангом і адаптером не входить в комплект поставки.
 - Під'єднайте всмоктувальний шланг (10) до пили як описано у 6.3.
 - Під'єднайте адаптер (с) до адаптеру на корпусі (16).
 - Тепер через 100 мм адаптер (с) можна під'єднати станцію аспірації.

7. Експлуатація

7.1. Кнопка ВКЛ/ВИКЛ (Мал. 1,16 / поз. 11)

- Для включення пили натисніть зелену кнопку „I“. Дочекайтесь, доки диск набере маскимальних обертів і робіть різ.
- Для виключення, натисніть червону кнопку „0“.

7.2. Глибина різання (Мал. 1, 16)

Для встановлення диску (4) до потрібної глибини обертайте ручку (8).

Проти годинникової стрілки:
менша глибина різу

За годинниковою стрілкою:
більша глибина різу

7.3 Паралельний упор

Паралельний упор (7) слід використовувати при поздовжніх розрізах на дереві.

7.3.1 Висота упору (Мал. 18, 19)

- Паралельний упор (7) має дві напрямляючі поверхні.
- Для товстого матеріалу використовуйте упорну планку (23) як показано на Мал. 19а, для тонкого матеріалу використовуйте планку (23) як показано на Мал. 19b.
- Для заміни упорної планки (23) на нижній напрямляючій поверхні послабте гвинти (26) для від'єднання упорної планки (23).
- Вийміть гвинти (32) з отвору (25) у упорній планці (23).
- Вставте два гвинти (32) в інший слот (27) на рейці (23) і надіньте рейку (23) знову на паралельний упор.
- Затягніть гвинти (26) для фіксації упорної рейки (23).
- Увага! При користування упорна рейка (23) має бути прикручена з того боку упору (7), який дивиться на пильний диск.

7.3.2. Ширина пиляння (Мал. 17)

- Паралельний упор (7) може бути розташований з обох боків пильного столу (1).
- Паралельний упор (7) треба змонтувати у напрямляючу рейку (28) у столі (1).
- Упор (7) регулюється на потрібні розміри за допомогою шкали (22) на рейці (28).
- Паралельний упор фіксується натисканням на важіль (12).

7.3.3. Регулювання ширини різання (Мал. 17, 18)

Упорна рейка (23) може бути зафіксована в двох положеннях.

- Для широкого різу упорна рейка (23) повинна бути зафіксована гвинтами (32) і (26) як показано на Мал. 18b.
- Для вузького різу упорна рейка (23) повинна бути зафіксована гвинтами (32) і (26) як показано на Мал. 18c.

Для запобігання затискання заготовки, упорну планку (23) можна переміщувати у повздовжньому напрямленні.

- Задній край упору необхідно піднімати за уявною лінією, яка починається з центру пильного диску і йде назад під кутом 45°.
- Встановіть потрібну ширину пропилу
 - Послабте гвинти (26) і подвиньте планку (23) вперед поки вона не торкнеться уявної лінії в 45°.
 - Затягніть гвинти (26).

Попередження! Проміжок між столом (1) і нижньою частиною упорної планки (23) не повинен бути широким для запобігання затисканню матеріалу. Для його регулювання, упор (7) має бути закріплений важілем (12). Послабте гвинти (26), опустіть рейку (23) на стіл (1) і зафіксуйте гвинтами (26).

7.4 Поперечний упор (Мал. 20)

Поперечний упор (14) потрібен при поперечних розрізах деревени.

- Вставте поперечний упор (14) у слот (21) пильного столу.
- Відкрутіть фіксуючий гвинт (20).
- Поверніть упорну планку (24) на потрібний кут (який вкаже стрілочка).
- Закрутіть фіксуючий гвинт (20).
- Перевірте відстань між планкою (24) і пильним диском (4).
- Увага! Не розташовуйте планку (24) занадто близько до диску. Відстань між планкою (24) і диском (4) повинна бути прибл. 2 см.
- Якщо необхідно, послабте два гвинта (33) і відрегулюйте упорну планку (24).
- Затягніть гвинти (33).

7.5 Встановлення кута нахилу пильного диску (Мал. 16)

- Відкрутіть фіксатор (9).
- Для встановлення кута нахилу диску, натисніть на маховик (8) і одночасно обертайте його, поки вказівник (41) не вкаже на потрібний кут на шкалі (42).
- Знов закрутіть фіксатор (9).
- Якщо необхідно, межі кута нахилу можуть бути встановлені для кутів 0° і 45°. Для цього відрегулюйте два гвинта (34) і (35).

8. Робота з пилою

Попередження!

- Після кожних налаштувань виконуйте пробний різ для перевірки налаштувань.
- Перед пилянням дочекайтесь, щоб пильний диск досягнув максимальних обертів.
- Будьте обережні починаючи пиляння!
- Не використовуйте пристрій без функції всмоктування.
- Регулярно веревіряйте і чистіть канали всмоктування пилу.

8.1 Повздожні різи (Мал. 21)

Повздожні різи (розщеплюючі) - це різання вздовж волокна дерева. Розмістіть один кінець заготовки навпроти паралельного упору (7), при цьому плоска сторона повинна знаходитися на пильному столі (1). Захисний кожух (2) повинен завжди бути опущений на заготовку.

- Встановіть паралельний упор (7) відповідно висоти заготовки і потрібної ширини. (див 7.3.)
- Включіть пилу.
- Розташуйте руки (зі складеними пальцями) на поверхні заготовки і ведіть заготовку вздовж паралельного упору (7) по направленню до пильного диску (4).
- Тримайте і ведіть заготовку збоку лівою чи правою рукою (в залежності від розташування паралельного упору) до рівня переднього краю захисного кожуха пильного диску.
- Завжди переміщуйте заготовку до кінця розділювача (5).
- Не прибирайте відрізані частини заготовки зі столу доки не зупиниться пильний диск.
- Закріпіть довгу заготовку, щоб після різання заготовка не впала.

8.1.1 Пиляння вузьких заготовок (Мал. 22)

При повздожньому пилянні заготовок шириною менше ніж 150 мм використовуйте штовхач (3). Він поставляється разом з пилою.

8.1.2 Пиляння дуже вузьких заготовок (Мал. 23)

- При повздожньому пилянні заготовок шириною менше ніж 50 мм використовуйте блок штовхання.
- Краще використовувати нижню направляючу поверхню паралельного упору.
- Блок штовхання не поставляється з пилою, за додатковою інформацією зверніться до сервісного центру.

8.2 Виконання скошених різів (Мал. 24)

Скошені різи треба робити, використовуючи паралельний упор (7).

Якщо ви нахилиєте диск (4) вліво при кутових різях, розташуйте паралельний упор (7) з правого боку диску (4). Ведіть заготовку між диском (4) і упором (7).

- Встановіть диск (4) на потрібний кут. (див. 7.5.)
- Встановіть упор (7) відповідно висоті і ширині заготовки (див. 7.3)
- Виконуйте різи відповідно ширині заготовки (див. 8.1.1., 8.1.2.)

8.3 Поперечні різи (Мал. 25)

- Вставте поперечний упор (21) у одну з канавок (21) у столі і встановіть потрібний кут. (Див. 7.4.) Якщо вам також потрібно нахилити диск (4), використовуйте канавку (21), яка унебезпечить вашу руку і поперечний упор від контакту із захисним кожухом диску.
- Міцно прижміть заготовку до поперечного упору (14).
- Включіть пилу.
- Щоб зробити різ, штовхайте поперечний упор (14) та заготовку на пильний диск.

- **Увага!** Завжди тримайте керовану частину заготовки. Ніколи не тримайте заготовку за ту частину, яку треба порізати.
- Штовхайте поперечний упор (14) вперед доки заготовка повністю не відріжеться.
- Виключіть пилу. Не прибирайте відрізані частини заготовки доки не зупиниться пильний диск.

9. Заміна кабелю живлення

Якщо кабель живлення пошкоджено, його потрібно замінити у сервісному центрі чи кваліфікованим спеціалістом для запобігання небезпеки.

10. Чистка та обслуговування і замовлення запчастин

Перед початком всіх робіт по чистці від'єднайте мережевий штекер приладу від мережі.

10.1 Чистка

- Захисні пристосування, шліци для доступу повітря і корпус двигуна мають бути максимально чистими. Прилад протирайте чистою ганчіркою чи продувайте стисненим повітрям з невеликим тиском.
- Рекомендуємо чистити прилад одразу ж після кожного використання.
- Регулярно протирайте прилад вологою ганчіркою з невеликою кількістю мила. Не використовуйте очищуючі засоби чи розчинники; вони можуть пошкодити пластикові частини приладу. Слідкуйте за тим, щоб в середину приладу не потрапила вода. Потрапляння води в електрострументи підвищує вірогідність електричного удару.

10.2 Вуглеві щітки

У випадку надмірного іскріння кваліфікований електрик повинен перевірити вуглеві щітки. **Небезпека!** Вуглеві щітки потрібні бути замінені тільки кваліфікованим електриком.

10.3 Технічне обслуговування

В середині приладу частини, що потребують технічного обслуговування, відсутні.

10.4 Замовлення запчастин

Замовити запчастини ви можете на сайті www.einhell.ua, зайшовши до розділу замовлення запчастин і виконуючи інструкцію даного розділу, або звернувшись до офіційного сервіс-центру.

10.5 Транспортування

Транспортуйте верстат лише піднімаючи його за стіл. Ніколи не використовуйте захисні пристрої, такі як захисний кожух диску та упори рейок для транспортування.

11. Утилізація і переробка

Прилад знаходиться в упаковці, яка служить для запобігання пошкодженню при транспортуванні. Ця упаковка є сировиною і тому може бути застосована повторно або може бути знову повернута в сировинний кругообіг. Прилад і супутні товари до нього складаються з різних матеріалів, як наприклад, із металу і пластмас. Несправні деталі віддайте на утилізацію спеціального сміття. Проконсультуйтеся в спеціалізованому магазині.

12. Зберігання

Зберігайте прилад та комплектуючі в недоступному для дітей темному та сухому приміщенні без мінусових температур. Оптимальна температура зберігання - від 5 до 30°C. Зберігайте електроінструмент в оригінальному упакованні.

**Декларація про відповідність продукції вимогам
Технічних регламентів**

Найменування та адреса виробника або його уповноваженого представника
(Декларант): ТОВ "ХАНС АЙНХЕЛЬ УКРАЇНА" (юридична адреса: Україна, 08135, Київська обл., Києво-Святошинський район, село Чайки, вул. Чайки, 16), код за ЄДРПОУ 38275500 в особі уповноваженого представника Кузьмич М.Л. на підставі Довіреності від 18/02/2021 року

підтверджує, що продукція торгової марки "EINHELL": Верстати, циркулярні електричні та запасні частини до них моделей ТЕ-СС **, ТЕ-TS **, ТС-TS **, ТН-TS **, де * (зірочки) – літери та (або) цифри, які визначають параметри продукції, що не впливають на показники безпеки і електромагнітної сумісності

код УКТ ЗЕД 8465

виробництва компанії «Айнхель Джермані АГ», індекс 94405, 22, Візенвег, 94405 Ландау на Ізарі, Федеративна Республіка Німеччина; на підприємстві «Hansi Anhai Far East Ltd.», 77 Gloucester Road, 12/F, Fortis Bank Tower, Hong Kong, Китай;

яка виготовляється серійно

відповідає вимогам Технічних регламентів:

| Назва технічного регламенту | Нормативні документи |
|---|---|
| Технічний регламент безпеки машин | ДСТУ EN 62841-2-5:2018 (EN 62841-2-5:2014, IDT; IEC 62841-2-5:2014, MOD) |
| Технічний регламент з електромагнітної сумісності обладнання | ДСТУ EN 61000-3-2:2019 (EN IEC 61000-3-2:2019, IDT; IEC 61000-3-2:2018, IDT), ДСТУ EN 61000-3-3:2017 (EN 61000-3-3:2013, IDT; IEC 61000-3-3:2013, IDT), ДСТУ EN 55014-1:2016 (EN 55014-1:2006; EN 55014-1:2006/A1:2009; EN 55014-1:2006/A1:2011, IDT), ДСТУ EN 55014-2:2015 (EN 55014-2:1997, IDT) |
| Технічний регламент обмеження використання деяких небезпечних речовин в електричному та електронному обладнанні | ДСТУ EN 50581:2014 |

Останні дві цифри року, в якому було нанесено маркування знаком відповідності вимогам Технічних регламентів: 21.

Декларація складена під цілковиту відповідальність декларанта.

Директор



М.П.

Кузьмич М.Л.

Зареєстровано «03» березня 2021 р.

Достовірність зазначеної інформації та дійсність реєстрації декларації про відповідність можна перевірити за телефоном +38 044 384 28 90